





Dal 1950 dedichiamo tutto il nostro impegno all'ideazione, progettazione e realizzazione di porte e infissi in legno e legno-alluminio. I nostri prodotti rispettano i più alti standard qualitativi, sono interamente fabbricati in Italia e garantiscono risparmio energetico e sicurezza.

*Since 1950, we have been totally committed to the creation, design and production of doors and windows in wood and aluminium/wood. Made entirely in Italy, our products meet the highest quality standards and guarantee energy conservation and security.*



# Dal 1950 apriamo un mondo

*Opening out to the world since 1950*

## **UNA LUNGA STORIA DI PASSIONI**

L'impegno quotidiano, la ricerca dell'eccellenza, il lavoro in team, la serietà, l'attenzione al cliente e il rispetto dell'ambiente, la decisione di essere totalmente made in Italy: sono questi i valori imprescindibili che hanno contribuito alla crescita di Sidel trasformandola in una importante realtà del settore dei serramenti per esterni, con una particolare specializzazione nella realizzazione di infissi in legno. Il legno, la materia prima intorno alla quale si è sviluppata l'attività produttiva, va lavorato con amore e passione. Sidel lo fa da sessant'anni, in un sapiente connubio tra tradizione e tecnologie all'avanguardia. Questa passione iniziale nel corso del tempo si è estesa, con la stessa intensità, ad altri materiali come l'alluminio, per offrire ai clienti quella che è la libertà più grande: la possibilità di scegliere senza condizionamenti delle mode o delle decisioni altrui, per trovare la propria dimensione e fare della casa un luogo da poter vivere fino in fondo. Con questi valori e passioni Sidel ha saputo crescere nel tempo rimanendo radicata sul territorio senza rinunciare alla propria vocazione artigianale, implementata con tecnologie sempre aggiornate, per curare il prodotto in ogni dettaglio, sapendo che è un valore nel tempo.

Adesso aprite una finestra Sidel, una qualunque.

Si aprirà tutto un mondo di fronte a voi.

## **A LONG HISTORY OF PASSION**

*Our daily efforts in the name of excellence, teamwork, dedication, care of the client, respect for the environment and the decision to be completely "Made in Italy" are the fundamental values that have assured the success of SIDEL, making it a leader in the door and window industry with particular specialisation in wooden doors, windows and shutters. Wood, the raw material around which our company is built, must be treated with love and passion. Sidel has been doing so for sixty years now, finding the perfect balance between tradition and avant-garde technology.*

*Our initial passion has, over time, evolved with the same intensity to include other materials, like aluminium, to be able to offer our clients a wider choice to suit their needs. They can decide, without being conditioned by the choices of others, and find just the right product which will make their home a place to enjoy to the fullest. With the same values and passion, Sidel has grown over time whilst remaining firmly rooted in the traditions and vocation of the craft. New technology is always being updated in order to care for our products in the best way possible, knowing that it is the attention to detail which gives a product a long and healthy life.*

*Now open a Sidel window, any one of them.*

*A whole world will open up in front of you.*



# Rispetto per l'ambiente

## Care for the environment



Il rispetto dell'ambiente e la riduzione dell'impatto ambientale dei processi produttivi sono una priorità assoluta. Grande impegno è dedicato alla selezione di materiali e tecnologie che riducono gli impatti ambientali e risultano eco-compatibili. Sensibilizzare le persone all'interno dell'azienda, i nostri clienti e i nostri fornitori non è un obbligo, ma un atteggiamento responsabile spontaneo.

Sidel è stata la prima azienda di serramenti in legno in Italia ad ottenere la prestigiosa certificazione Uni EN Iso 14001 sulla gestione interna di un sistema ambientale.

FSC = Forest Stewardship Council

Il marchio FSC® identifica i prodotti contenenti legno proveniente da foreste gestite in maniera corretta e responsabile secondo rigorosi standard ambientali, sociali ed economici.

Sidel ha ottenuto il riconoscimento come Azienda impegnata in maniera volontaria e spontanea al programma FSC, per contribuire alla valorizzazione del settore foresta-legno e alla promozione di una corretta gestione dei boschi.

*Product ecology and care for the environment are a reality for Sidel and this fact has been recognised by the prestigious Uni En ISO 14001 certification regarding our environmental record, our workshop safety standards and our work for the prevention of pollution.*

*FSC = Forest Stewardship Council*

*The Forest Stewardship Council A.C. (FSC) shall promote environmentally appropriate, socially beneficial, and economically viable management of the world's forests.*



# Le certificazioni

---

*Our certifications*







### MADE IN ITALY

La scelta di essere totalmente Made in Italy, che si traduce nella garanzia di personale altamente specializzato, per stile e design, per impegno nella qualità e nei materiali, per la cura del dettaglio e della personalizzazione.

Un prodotto tecnologicamente avanzato risultato dell'alta artigianalità tipica del Made in Italy.

*The Made in Italy mark represents the production quality, the creativity and the style which are famous all over the world. It is appreciated for elegance, it is chosen for design and it is desired for beauty and originality*



### SISTEMA DI QUALITÀ

Qualità intesa come fattore di successo e garanzia del cliente sono certificati da Det Norske Veritas, uno dei maggiori enti internazionali, il quale ha verificato che ogni processo produttivo ed organizzativo risponde ai requisiti di garanzia e qualità imposti a livello internazionale dalla norma Uni En ISO 9001/2008. Ecologia del prodotto e tutela dell'ambiente sono una realtà concreta, assicurata dalla prestigiosa certificazione Uni En ISO 14001 sul sistema di tutela ambientale, la quale attesta il rispetto dei parametri di sicurezza in ogni fase di lavoro per la prevenzione dell'inquinamento.

*Our quality standards, a major factor in our success and a guarantee to our client, have been certified by Det Norske Veritas, one of the most important international certifiers. They certified that all of our productive and organisational processes meet with the quality guarantee requirements of the international Uni En ISO 9001/2008 laws.*



### MARCHIO CE

Il marchio CE è il simbolo visivo da apporre direttamente sul prodotto, quindi su tutti i serramenti, che attesta la conformità a norma del prodotto secondo la Direttiva 89/106/CE. La sua presenza è una garanzia per il consumatore in quanto ne attesta i requisiti quali:

- igiene - salute - ambiente - sicurezza di utilizzazione - protezione contro il rumore - risparmio energetico - isolamento termico. Tutti i prodotti Sidel sono marchiati CE

*All of the items produced by Sidel carry the CE seal which indicates that we have respected the requirements decreed in Uni En14351-1 and Uni 13659 regulations as per the CE Directive 89/106/CE.*



### PRODOTTI ECOLOGICI

Prodotti a misura d'uomo, attenti all'impatto ambientale, perfettamente in sintonia con la bio-edilizia e allo stesso tempo realizzati con l'impiego delle migliori tecnologie d'avanguardia. La verniciatura di un serramento in legno è una fase molto delicata e di grande importanza. Tutti i serramenti Sidel vengono trattati con vernici all'acqua per esterno assolutamente ecologiche e non nocive, realizzate per durare a lungo e ridurre gli effetti del tempo e dello smog; contengono sostanze trattanti che proteggono il legno dalle aggressioni esterne ma allo stesso tempo ne esaltano la bellezza e il particolare pregio delle venature dell'essenza utilizzata.

*Products made with man in mind, mindful of their environmental impact and in perfect harmony with ecological building principles, while at the same time using avant-garde technology. Frames produced by Sidel are first treated with outdoor quality water-based paints which respect the environment while at the same time are long lasting, resistant to aging and smog.*

# I benefici

---

## *The quality*

Ogni finestra Sidel è ispirata da un raffinato gusto estetico, che ben si inserisce in ogni contesto abitativo, dal più classico al più moderno e contemporaneo. Siamo ispirati dalla ricerca di migliorare e soddisfare le richieste della nostra clientela, per realizzare soluzioni architettoniche innovative. Il design e il fascino di 5 linee di finestre ciascuna con una sua peculiarità e tutte unite dalle più alte prestazioni e da una linea estetica di grande esclusività

*Our mission is to improve the aesthetical, architectural and housing quality of the residential buildings, setting in the foreground the demands of every single customer. The approach to the project is Client Oriented, in degree therefore to answer to any order and in demand specification, but also to .*



## LA SICUREZZA

È un valore importante che ogni giorno ricerchiamo a tutela delle cose che più amiamo. Per questo alla Sidel è un valore che non trascuriamo. La forza di legni pregiati e duri, sistemi anti-effrazione e vetri di sicurezza rendono ogni finestra non solo bella ma anche sicura. Tutte le linee di finestre Sidel sono provviste di un sistema di ferramenta anti-effrazione di base, che prevede nottolini a funghetto e anti-strappo; anche la martellina in dotazione è realizzata con un sistema di anti-effrazione che ne impedisce l'apertura dall'esterno.

## TRATTAMENTO ANTICORROSIVO

Essere un passo avanti, guardare al futuro e perseguire con costanza il miglioramento. È la filosofia che ispira la storia aziendale di Sidel. L'ultima è più importante delle novità è l'inserimento della ferramenta Tricoat di serie su tutte le collezioni di Finestre. Scegliere una finestra Sidel da oggi significa scegliere la nuova ferramenta multimatic, con anta-ribalta con aerazione controllata e con trattamento anticorrosivo di serie. La superficie è tratta con sistema duplex, cioè zincatura e verniciatura, ciò conferisce elevate proprietà anticorrosione e maggiore durata del serramento.

## THE SECURITY

*Security, protection and warmth together. To feel totally secure and comfortable in your home, have a look at our series of windows.*

*All series of windows are fitted with the basic security of a mushroom fitting and security handle that cannot be opened from the outside.*

## ANTI-CORROSION TREATMENT

*The revolutionary tricoat surface provides outstanding features for use in regions with high saline air and in regions affected by increased chemical attacks. All Sidel windows have as standard tricoat treatment hardware.*

*Until now, no surface coating has been able to adequately resist these increased attacks.*

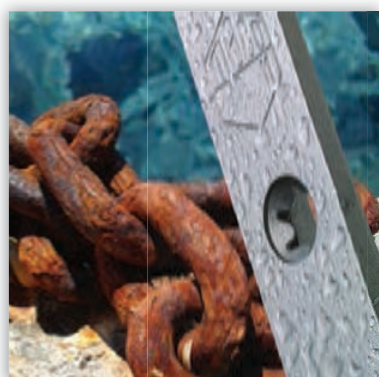





#### **IL DESIGN**

La finestra è un elemento di arredo della nostra casa; deve dunque soddisfare criteri di prestazioni elevate ed efficienti, deve essere il frutto di ricerca e tecnologia per lavorare i migliori materiali e renderli un prodotto performante, deve però dare piacere a chi la mette nella propria abitazione. Con l'utilizzo di sistemi flessibili e ampie scelte di materiali e finiture, combinabili tra loro per un'infinità di soluzioni diverse, è possibile progettare la propria finestra affinché sia unica; sempre caratterizzate da un elevato livello estetico e qualitativo. In particolare la serie Exquadra esprime il design e l'eleganza di un prodotto esclusivo per materiali, finiture ed accessori; aperto alla creatività.

#### **DESIGN**

*The window is a piece of furniture in our house, must therefore meet the criteria for high performance and efficiency, must be the result of research and technology to work with the best materials and make the most highly performing product, however, must also give pleasure to those who choose them for their home. With the use of flexible and a wide choice of materials and finishes, combined to an infinite number of different solutions, you can design your own windows so that it is unique, always characterized by a high level of aesthetics and quality. In particular, the series Exquadra expresses the design and the elegance of an exclusive product for materials, finishes and accessories, open to creativity.*





SIDEL SRL  
modello: SUPREME



#### ISOLAMENTO ACUSTICO

Una grande quantità di energia viene dispersa dagli edifici; ridurre il più possibile la dispersione di energia contribuisce a migliorare il confort abitativo e il benessere all'interno di un'abitazione; questo perché mantiene una temperatura interna costante. Il risparmio energetico si traduce in un risparmio economico diretto ed evidente, perché si riducono le spese per il riscaldamento invernale e per il rinfrescamento estivo dell'abitazione. Al confort abitativo contribuisce anche l'isolamento acustico; è scientificamente provato che il rumore fa male alla salute. Vivere in ambiente tranquilli è dunque una necessità, specie nella propria casa.

#### SOUND INSULATION

*Windows are an important feel good factor, they influence the living climate and energy balance considerably. Higher comfort factor, lower heating costs. The U-value is the standard measure for the insulation properties of the window. The lower the numerical value, the better the insulation. U-value can be also improved by the addition of shutters*

# Le prestazioni

## Performance

### L'ISOLAMENTO TERMICO

Dedicare grande attenzione all'isolamento termico permette di risparmiare sul riscaldamento e sulla climatizzazione migliorando anche il confort abitativo. La Sidel da sempre installa vetri camera performanti sui propri serramenti ed oggi più che mai è attenta alle novità tecnologiche presenti sul mercato per offrire ai propri clienti prodotti sempre all'avanguardia.

### NORMATIVA SULLA SICUREZZA UNI 7697:2007

La Sidel installa di serie su tutte le portefinestre vetrate del tipo 33.1 anti-infortunio in ottemperanza alla normativa UNI 7697:2007 "Criteri di sicurezza nelle applicazioni vetrate" fornisce i criteri di scelta dei vetri da impiegarsi, sia in esterni che in interni.

### L'ISOLAMENTO ACUSTICO

Nel mondo in cui viviamo sempre più persone soffrono a causa di rumori eccessivi. L'abbattimento acustico di una vetrata è calcolato in dB (decibel); maggiore è il valore dB più alto è l'isolamento acustico garantito. Per aumentare tale valore è necessario installare dei vetri con alto potere fonoisolante con una composizione asimmetrica delle lastre ed una camera adeguata, per questo motivo Sidel ha deciso di installare nella conformazione standard vetri del tipo 4-20-5 dove 4 mm è la lastra interna all'abitazione e 5 mm è la lastra esterna, le due separate da una camera d'aria di 2 cm.

### IL CONTROLLO SOLARE

Negli edifici di nuova generazione grande attenzione riveste anche l'aspetto di parti di edificio direttamente esposte ai raggi solari, dove si rende sempre più utile garantire una buona schermatura dal sole, per:

- ridurre i costi di condizionamento estivo;
- migliorare il confort nelle proprie abitazioni;
- ridurre il consumo energetico dell'intero edificio;

Nei serramenti Sidel è possibile installare vetri a controllo solare composti in abbinamento a lastre per l'isolamento acustico e termico, di modo da raggiungere maggiori prestazioni con un'unica vetrata.

### WEATHERPROOFING

*By paying careful attention to weather proofing, clients can save a great deal of money on energy costs for heating and air conditioning, as well as improve the comfort levels inside their home. Sidel has always installed double glazing windows in its frames and today, more than ever before, is even more careful to seek new technologies to offer clients the most avant-garde product available.*

### ADHERENCE TO SAFETY REGULATION UNI 7697:2007

*Sidel uses 33.1 type safety glass on the inside of all of the window frames manufactured to meet the standards required by the recently published UNI 7697:2007 regarding "Safety criteria in glass applications". Which supplies information on the criteria of the types of glass to be used both indoors and outdoors.*

### SOUND PROOFING

*Today more people than before suffer from the effects caused by excessive noise in their environment. The amount of sound a window can block is calculated in dBs (decibels). The higher the dB the higher the level of sound-proofing the window assures. In order to raise the dB levels glass with a elevated phono-insulation must be installed.*

### SOLAR PROTECTION

*In the latest generation of buildings a great deal of attention is paid to which side of the building is more directly exposed to the sun. This side then requires glass panels with a higher sun protection level in order to:*

- reduce summer air conditioning costs*
- improve the comfort level inside*
- reduce energy consumption*

*We at Sidel install solar control windows constructed with a combination of acoustic and thermal insulation factors so that the client gets the most out of each new window.*



	Permeabilità all'aria	Tenuta all'acqua	Resistenza al vento	Trasmittanza telai	Resistenza all'effrazione
LEADER	classe 4	classe E750	classe C 4	1,3 W/mqk	
CLASSIC	classe 4	classe E750	classe C 4	1,3 W/mqk	
PRESTIGE	classe 4	classe E1050	classe C 4	1,3 W/mqk	
EXQUADRA	classe 4	classe E1050	classe C 4	1,3 W/mqk	
SUPREME	classe 4	classe E1800	classe C 5	1,2 W/mqk	CR 2

Per la serie Leader e Prestige i test sono stati effettuati presso il laboratorio LegnoLegno, mentre per la serie Supreme presso l'istituto Giordano.

	U <sub>w</sub>	R <sub>w</sub>
LEADER	1.28	42
CLASSIC	1.28	42
PRESTIGE	1.27	42
EXQUADRA	1.27	42
SUPREME	0.92	42

I valori di trasmittanza termica ed isolamento acustico fanno riferimento a finestra 1 anta con dotazioni standard

Prima di scegliere il tipo di vetro è importante sapere che ogni vetrata ha delle proprie caratteristiche, quindi per esempio un vetro basso-emissivo andrà inserito in un contesto di clima freddo, mentre sarà opportuno scegliere una vetrata a controllo solare in climi temperati/caldi; oppure scegliere vetrate combinate.

Perché l'utilizzo di una o più camere interne al vetro?

Nella scelta del vetro si consiglia di tenere sempre presente che anche l'isolamento acustico aiuta a migliorare il confort abitativo e il nostro benessere; oggi il rumore è un pericolo per l'uomo e la salute di tutta la famiglia. Il rumore è generato da una forma non secondaria di inquinamento ma spesso viene trascurato rispetto ad altri aspetti maggiormente perseguiti; invece proteggersi dal rumore significa curare la propria salute, in quanto è stato provato da istituti di ricerca in tutto il mondo che il rumore è fonte di stress e, a seconda delle esposizioni, può provocare problemi cardiaci.

*Before choosing the type of glass it is important to know that every glass panel has its own characteristics, so for example a low-emissivity glass will be placed in a cold climate, while it will be appropriate to choose a glazed solar control in temperate climates / hot or a combination glass.*

*Why use a glass panel with one or more internal chambers?*

*In the selection of the glass should always be kept in mind that even the soundproofing helps to improve the living comfort and well-being, today the noise is a danger to humans and the health of the entire family. The noise is generated by a non-secondary pollution but often overlooked aspect compared to other more sought; instead protect themselves from noise means taking care of their own health, as has been proven by research institutes around the world that the noise generates stress and, depending on the exposure, can cause heart problems.*



Per aumentare le prestazioni energetiche di una finestra è importante scegliere attentamente il giusto vetro. Il vetro camera va scelto a seconda delle esigenze ed in relazione all'ambiente che circonda la propria abitazione. Oggi sono disponibili vetrate di ultima generazione capaci di soddisfare ogni tipo di esigenza, dal controllo solare, all'abbattimento acustico e soprattutto per il miglioramento delle efficienza energetica della finestra in particolare e di tutta la casa in generale. Dalla valutazione di queste esigenze nascono vetrate capaci di soddisfare uno o più di questi bisogni contemporaneamente.

*To increase the energy performance of a window is important to carefully choose the correct glass. The glass panel should be chosen according to the requirements and in relation to the environment surrounding their homes. Today, the latest generation of glass panels are available to satisfy every kind of need, solar control, noise abatement, and above all to improve the energy efficiency of the window in particular and the whole house in general. The evaluation of these needs arise glazing that meet one or more of these needs simultaneously.*

Una volta scelto il serramento che più ci piace sotto il profilo estetico e tecnico, non dobbiamo sottovalutare la scelta del vetro. I vetri infatti, rappresentano il 70% della superficie della finestra, quindi riuscire ad ottenere un buon equilibrio tra prestazioni del vetro e prestazioni del serramento è l'obiettivo da raggiungere.

Nella scelta del vetro camera, dobbiamo sempre tener presente alcuni aspetti significativi quali:

- isolamento termico
- isolamento acustico
- controllo solare
- trasmissione della luce

Tenendo presente tali aspetti, si possono ottenere serramenti non solo a risparmio energetico (evitando la dispersione di calore e/o climatizzazione dall'interno verso l'esterno), ma anche schermi solari nelle zone più illuminate, isolamenti acustici nelle zone più rumorose ed elementi di sicurezza nelle zone più a rischio. Tutti questi aspetti, riscontrabili magari anche nella stessa abitazione, sono quelli che ci regalano una sensazione di benessere e confort abitativo.

*Once you have chosen the frame that we like for its aesthetics technical characteristics, we should not underestimate the choice of glass. The glasses in fact, measure for 70% of surface of the window. To get a good balance between performance of the frame and the performance of the windows glass panel is the goal.*

*For the choice of the glass panel, we must always bear in mind some important aspects such as:*

- insulation*
- sound proofing*
- solar-control*
- light transmission*

*Considering these aspects, you can get not only energy efficient windows (avoiding the loss of heat and / or air conditioning from the inside out), but also solar screens where most sunny, sound insulation where more noisy, but also more secure where there's higher risk. All these aspects, perhaps even found in the same household, are the ones that give us a feeling of well-being and living comfort.*



Regolarmente, con l'inizio della stagione fredda, sorge il problema della formazione d'acqua di condensa sul vetro della finestra e la formazione di muffe sui muri.

Le cause principali sono:

- Le tecniche di costruzione a risparmio energetico con edifici sempre più impermeabili;
- Temperature interne ridotte ed un insufficiente apporto d'aria fresca.
- Poca areazione dei locali durante la giornata;

Come si forma la condensa?

La condensa si forma, infatti, quando l'aria umida e calda presente nell'ambiente viene a contatto con una superficie fredda. L'aria calda assorbe molta più acqua di quella fredda e, quando si raffredda (per es. sulla superficie del vetro di una finestra), raggiunge la saturazione ed il vapore si trasforma in acqua depositandosi sulla superficie stessa.

Quali sono i rimedi?

- Mantenere il giusto equilibrio tra temperatura e umidità relativa (20°C all'interno con umidità non superiore al 45%);
- Ventilare frequentemente in modo da sostituire l'aria interna ricca di vapore con quella esterna povera di vapore;
- Ridurre la trasmittanza termica della finestra per mezzo di vetrate funzionali o protezioni per esterno;
- Non asciugare la biancheria all'interno dell'appartamento se non in stanze con il controllo dell'aria forzato (areatori, deumidificatori, ecc...);

Tutti i serramenti di ultima generazione con anta-ribalta prodotti da Sidel, sono dotati di un sistema di micro-ventilazione, grazie al quale è possibile arieggiare i locali senza grandi dispersioni di calore. In ogni caso si suggerisce di aprire i serramenti ad anta per circa 4-6 minuti o in alternativa per circa 15-30 minuti nel caso di apertura ad anta ribalta. (i dati fanno riferimento ad una stanza di medie dimensioni).

Regularly, with the beginning of the cold season, there is the problem of the formation of condensation on the window glass and the formation of mold on the walls.

The main causes are:

- The techniques of building energy-saving buildings;
- Internal temperatures reduced and an insufficient supply of fresh air.
- Little ventilation of the premises during the day;

How condensation occurs?

The condensate is formed, in fact, when the warm humid air is present in the environment in contact with a cold surface. The hot air absorbs much more water than cold air, and when it cools (eg. On the glass surface of a window), reaches saturation and the steam turns to water depositing on the surface itself.

What are the remedies?

- Maintaining the right balance between temperature and relative humidity (20 °C with humidity within not more than 45 %);
- Ventilate frequently in order to replace the internal air rich in vapor;
- Reduce the thermal transmittance of the window through windows or functional protection for exterior;
- Do not dry the laundry in the apartment except in rooms with forced air control (aerators, dehumidifiers, etc...);

All the windows and doors of the latest generation with tilt-turn operation products from Sidel, come with a micro-ventilation, thanks to which it is possible to ventilate the premises without major heat loss. In any case we suggest you open the doors swing for about 4-6 minutes or alternatively for about 15-30 minutes in the case of opening tilt. (the data refer to a medium sized room).

Anta aperta con micro-ventilazione  
Door open with microventilation

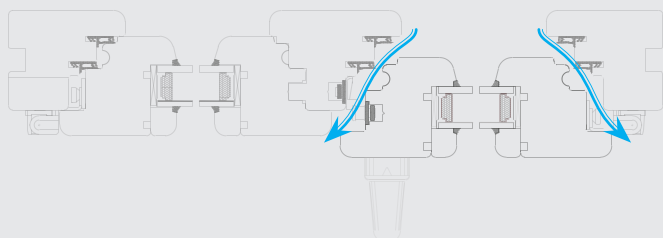

Anta aperta con anta ribalta  
Open Door in tilt position

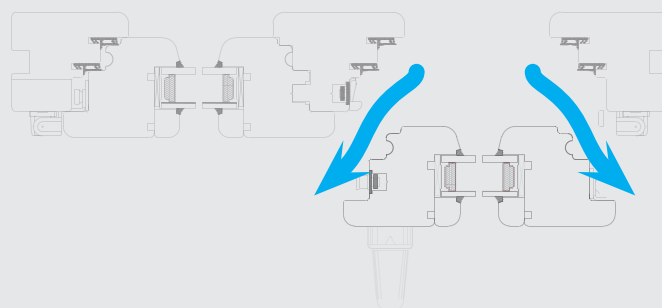



# Il risparmio energetico

## *The energy savings*

Gli edifici sono involucri che disperdono energia attraverso tutti i componenti che li delimitano dall'ambiente esterno, per questo è fondamentale utilizzare materiali isolanti, cioè capaci di ridurre la perdita di calore verso l'esterno. Più è alta la capacità isolante del prodotto utilizzato migliore sarà la resa in termini di consumo energetico dell'edificio.

Oggi sempre di più gli edifici di nuova costruzione vengono classificati secondo la loro capacità di riduzione degli sprechi energetici, anche perché è stato stimato che il maggiore costo sostenuto per l'impiego di prodotti maggiormente performanti energeticamente rispetto ad altri comuni materiali, viene ammortizzato al massimo nel giro di 2 anni grazie all'enorme risparmio sulle spese sostenute per il riscaldamento invernale e anche per la climatizzazione estiva.

*The buildings are casings which disperse energy through all the components that delimit them from the external environment, it is essential to use insulation materials, that are capable of reducing the heat loss to the outside. The higher the insulating capacity of the product used the better the performance in terms of energy consumption of the building.*

*Today, more and more new buildings are classified according to their capacity to reduce energy waste, because it was estimated that the higher cost for the use of better performing products energetically than other common materials, is amortized to the whole within two years thanks to the enormous savings on the costs incurred for heating in winter and air conditioning for the summer.*



Scegliere un prodotto a risparmio energetico significa anche poter usufruire della detrazione fiscale pari al 65% per gli interventi di riqualificazione ed efficienza energetica degli immobili.

Si tratta di un forte incentivo di cui tutti possono usufruire basta solo attuare gli interventi giusti al fine di migliorare e dunque ridurre i costi sulla spesa energetica.

L'eco-bonus, è usufruibile anche quando ad operare gli adeguamenti siano interi condomini, in particolare per le ristrutturazioni importanti che insistono su oltre il 25% della superficie dell'intero edificio, comprensivo di tutte le unità immobiliari che lo compongono.

Inoltre oggi è possibile anche accedere ad uno sgravio fiscale del 50% delle spese sostenute per lavori di ristrutturazione.

Tra gli interventi agevolabili: l'apertura di porte e finestre, rifacimento tetto e pavimenti, installazione porte di ingresso di rinforzo.

La detrazione sulle ristrutturazioni potrà applicarsi agli interventi di adeguamento sismico e all'esecuzione di opere per la messa in sicurezza statica delle parti strutturali degli edifici.

#### **Ma che cosa è la detrazione?**

Uno sconto dall'Irpef (Imposta sul reddito delle persone fisiche) ed Ires (Imposta sul reddito delle società) pari al 65% delle spese sostenute per interventi che aumentano il livello di efficienza energetica degli edifici esistenti. L'importo dev'essere indicato nella dichiarazione dei redditi a partire dall'anno successivo ed è detraibile (con rate di uguale importo) in 10 anni. E' importante verificare prima dell'acquisto le condizioni e la validità in corso delle detrazioni a cui accedere, secondo le disposizioni legislative vigenti.

Maggiori informazioni sul sito [www.sidelsrl.it](http://www.sidelsrl.it) "guida completa al risparmio energetico" o richiedila via e-mail a [info@sidelsrl.it](mailto:info@sidelsrl.it)



Chi costruisce, dev'essere lungimirante: per se stesso, per i propri figli e per l'ambiente.  
Un edificio CasaClima si contraddistingue per l'elevato livello d'isolamento termico ed acustico, la scelta di materiali certificati e la capacità di convogliare al suo interno due risorse naturali come calore e luce. Tutto questo si trasforma in confort abitativo!

Who builds must be forward-looking: for themselves, for their children and the environment.

CasaClima a building is distinguished by its high level of thermal and acoustic insulation, the choice of certified and the ability to convey two internal natural resources such as heat and light, this is transformed into comfortable living!

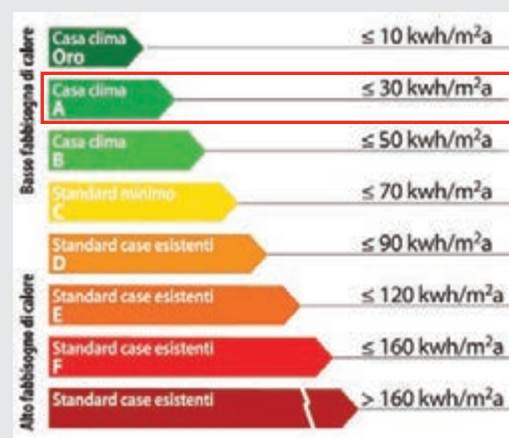



### Finestra Qualità CasaClima

La serie Supreme viene accompagnata dal prestigioso certificato FinestraQualità CasaClima ottenuto dopo un esame accurato, basato su prestazioni e comportamenti della Finestra, della famosa Agenzia CasaClima di Bolzano. Si tratta di un ulteriore riconoscimento alla qualità dei serramenti Sidel, da sempre attenta ad offrire un prodotto che dia il massimo delle prestazioni. Un serramento cioè che realmente possa migliorare la qualità e il benessere abitativo. Un certificato che si inserisce nel più ampio concetto di ricerca della qualità controllata per l'edilizia sostenibile ed efficienza energetica.

È possibile scaricare il certificato dal sito aziendale oppure direttamente dal sito dell'Agenzia di Bolzano.

Proporre dunque una finestra Supreme non ha più limiti, per i vantaggi offerti al Cliente.

### Quality window CasaClima

The Supreme series is awarded by the prestigious certificate FinestraQualità CasaClima obtained after careful consideration, based on performance and behavior of the window the famous agency Bolzano. It is a further recognition of the quality of by Sidel frames, always careful to offer a product that gives the best performance. A frame that can really improve the quality and healthy living. A certificate that is part of the broader concept of quality research for sustainable construction and energy efficiency. You can download the certificate from the company website or directly from the website of Bolzano. Therefore propose a window Supreme has no limits, because of the advantages offered to customers.



# Finestre su misura

## *Custom windows*

### **UN LABORATORIO DI ALTA SARTORIALITÀ**

Le nuove tendenze raccontano di una casa capace di espandersi e trasformarsi in accordo alle richieste abitative, per necessità o anche solo per desiderio, perché oggi la casa deve essere a misura di chi la abita, flessibile e piacevole, comoda e bella, con una ridefinizione degli ambienti sempre più aperti con meno ambienti chiusi, senza vincoli di definizione. Questo bisogno di vivere in libertà si trasferisce ad ogni scelta, affinché tutti i materiali che compongono la casa siano in linea con questa filosofia. Noi alla Sidel cerchiamo ogni giorno di soddisfare queste richieste; diverse linee di finestre per rispondere a questo bisogno di "libertà di scegliere" per sentire e vivere la casa.

Cura dei dettagli e ricerca della personalizzazione sono la base di tutte le collezioni di serramenti e porte di ingresso Sidel. Un vero e proprio laboratorio di stile allestito all'interno dell'Azienda che lavora per la ricerca dell'unicità di ogni prodotto, attento ai bisogni dei clienti; perfezione e cura per il massimo della personalizzazione, al di fuori degli standard.

Una vasta gamma di finiture è disponibile nella cartella colori messa a disposizione da Sidel e fornisce una gamma ampia ed esaustiva per qualsiasi esigenza progettuale e per ogni gusto. Qualora ciò non fosse sufficiente, Sidel può realizzare a richiesta qualunque tipo di colorazione e trattamento, avendo al proprio interno due impianti di verniciatura di alta e moderna tecnologia per garantire l'eccellenza del risultato. Il trattamento viene eseguito da personale specializzato direttamente negli stabilimenti produttivi Sidel, sia per le finestre che per le chiusure esterne.

### **A LABORATORY OF TAILORING**

*The new trends indicate that a house should be able to expand and transform according to requirements from housing, by necessity or just desire, because today the home must be suitable for those who live in, flexible, and enjoyable, comfortable and beautiful, with a redefinition, environments become more open with less closed spaces, without the constraints of the defined. The need to live in freedom guides us to the choice, so that the materials constituting our house are in line with this philosophy.*

*We at Sidel try every day to meet these demands, several lines of windows to respond to this need for "freedom to choose" to feel and live the house.*

*Attention to detail and pursuit of personalization is the basis of all the collections of doors, windows and entrance doors of Sidel. A design workshop is set up within the company which works on the search of uniqueness for each product, attentive to the needs of our customers, offering perfection and care for the ultimate in customization, thinking outside the box is what we do.*

*All products are available in numerous finishes in order to provide the widest practical range of combinations to meet the diverse demands of the evolving market. It is always possible to request particular colors*



# collezione Leader

## Leader collection

La serie Leader racchiude tutta la qualità e il pregio di un prodotto in vero legno. Una lunga tradizione Sidel che, abbinata alle tecnologie più moderne e all'avanguardia, ha permesso di ottenere un infisso dalle sorprendenti prestazioni tecniche e funzionali. L'attenzione ai dettagli e una selezione accurata dei materiali utilizzati, abbinati ad una lunghissima esperienza e ad una sapiente mano artigianale, rendono la serie Leader ricca di contenuti tecnici; adatta ad ogni contesto, rustico, storico o moderno. Questa particolare cura ai dettagli evidenzia la qualità costruttiva del serramento e conferisce un aspetto armonioso e piacevole.

Aprire una finestra Sidel è un'emozione tutta da vivere.

*The Leader series is imbued with all the quality and prestige this all-wood product deserves. Sidel's long tradition, combined with the most modern technology and avant-garde materials, has resulted in extraordinarily technical and functional doors and windows. Our attention to detail and selection of only the finest raw materials, together with almost sixty years of experience and talented craftsmanship, have made the Leader series a highly technical product to enjoy in any setting: rustic, historical or modern. Our particular care for detail is evident in the quality of the doors and windows we have constructed and give them harmonious and pleasing aesthetics. Sidel is the leader in the field of wooden and wood-aluminum doors and windows thanks to its determination and passion for the art of working with wood by carefully blending technology with tradition. Opening a Sidel window is an emotion to be remembered.*

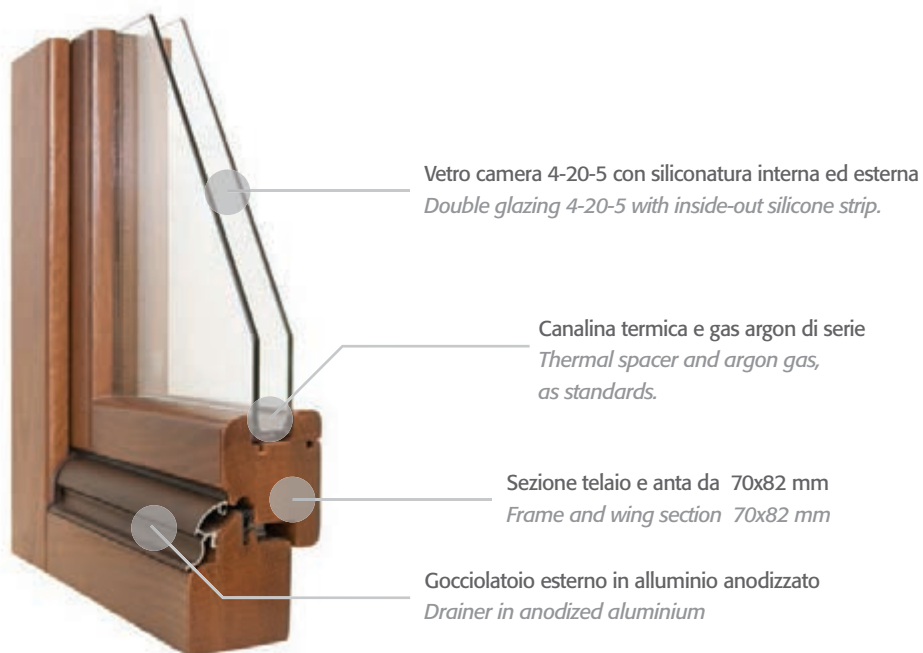

## DETTAGLI TECNICI

- Telaio sezione 70x82 e Ante sezione 70x82
- Infilso costruito con profili in legno lamellare a tre strati
- Verniciatura della parte in legno del serramento mediante un ciclo a tre mani (impregnante, fondo e finitura) con prodotti all'acqua
- Gocciolatoio per le finestre in alluminio anodizzato e/o in legno. Per le portefinestre profilo ribassato in alluminio a taglio termico da 69mm in alluminio anodizzato
- La tenuta acqua/aria è assicurata dal montaggio di 2 guarnizioni in TPE vulcanizzata espanso a cellule chiuse.
- Ferramenta a nastro Maico con trattamento tricoat, chiusura multipunto e nottolini antieffrazione di ultima progettazione. Sulle portefinestre è montato un rostro centrale ad incasso anti-svergolamento, mentre su tutte le finestre e portefinestre a due, tre e quattro ante viene montata di serie l'asta monocomando a leva che movimentata la chiusura superiore e inferiore dell'anta che attende
- La vetrazione di serie prevede il montaggio di vetri basso-emissivo del tipo 4-20-5 sulle finestre e del 33.1-16-33.1 antinfortunistico su tutta la superficie delle portefinestre così come prevede la norma UNI 7697 : 2007. La silicatura è applicata mediante braccio robotico automatico sia sulla parte interna sia sulla parte esterna.

## TECNICAL DETAILS

- Wing section 70x82 and frame section 70x82
- The window profile's built with three layers of laminated wood
- Painting of the wooden parts by a cycle of three coats ( primer , base coat and finish ) with water-based products
- Drainer for windows in anodized aluminum or wood . For doors, aluminum profile with thermal cut in anodized aluminum
- The seal of water / air is assured by installation of 2 TPE gaskets vulcanized closed shape filled in foam
- Hardware are Maico, with tricoat treatment , multipoint locking latches and antiburglary of the latest design . French doors are mounted with a central rostrum recessed anti- twist , while on all windows and patio doors of two, three and four parts; a rod lever that moves to lock the top and bottom is fitted.
- The standard installed glazing is of low emissivity glass 4-20-5 on the windows and the 33.1-16-33.1 accident prevention on the whole surface of the French doors according to the UNI 7697 : 2007 . The silicon sealing is applied of automatic robotic arm inside and out.

Sezione orizzontale finestra e portafinestra  
Horizontal section for windows and doors

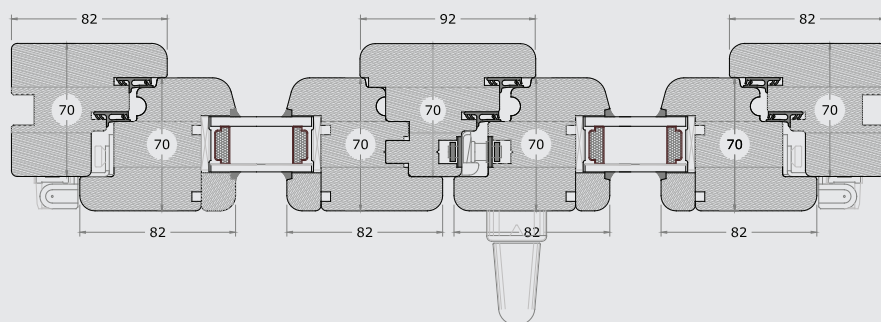

Soglia inferiore finestra  
Window threshold

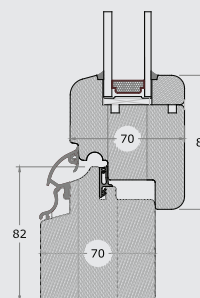

Soglia inferiore portafinestra  
Door threshold

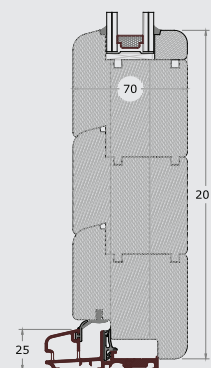

La finestra Leader, realizzata in Rovere – Meranti – Pino, sempre in forma lamellare ben si inserisce nei contesti architettonici più vari, basti pensare alla ampie colorazioni e composizioni adattabili a qualsiasi contesto, dal classico al moderno, dalle finiture mordenzate noce più tradizionali a quelle laccate più moderne, o ai trattamenti sbiancati e spazzolati per esaltare la venatura del legno.

La serie Leader risulta essere il prodotto ideale per chi vuole unire praticità e prestazioni.

*The "Leader" window, is made of Oak, Meranti or Pine, always in lamellar shape, fits well in various architectural contexts, there is a large number of colors and compositions suitable for any environment, from classic to modern, from the traditional walnut finish, to more modern lacquered, bleached or special treated as brushed, to enhance the grain of the wood.*

*The series Leader turns out to be the ideal product for those who want to combine practicality and performance.*

Permeabilità all'aria	Tenuta all'acqua	Resistenza al vento	Trasmittanza telai	Uw	Rw
classe 4	classe E750	classe C 4	1,3 W/mqk	1.28	42



Montanti interni ed esterni simmetrici con montantino centrale  
*Central mullion is symmetrical inside and outside*

Ferramenta a nastro con chiusura multipunto  
*Hardware with multipoint locking*

Gocciolatoio esterno in alluminio di serie a richiesta in legno massiccio.  
 Sostituibile anche a finestra posata  
*Aluminium drainer as standard with option for solid wood on request.  
 Also replaceable after installation.*

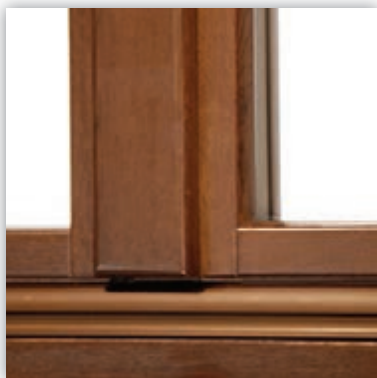

# versione Classic

## Classic version

La finestra Classic presenta un movimento scorniciato sia interno che esterno, comunemente definito barocco, che appunto richiama lo stile di un tempo. È una finestra progettata per adattarsi in ambienti raffinati e classici, ma rivistata in chiave moderna; infatti la finestra è costruita per rispondere a tutte le esigenze prestazionali di una finestra attuale. Questa linea di finestra è stata pensata in chiave moderna per rispondere alle sempre più ricorrenti richieste di arredamento classico rivisitato ed attualizzato; in realtà molti designer e progettisti sono riusciti ad attuare un restyling dei classici in abbinamento al design moderno, lanciando così la moda dello stile barocco moderno.

L'interior design rivive oggi di questa tendenza per arredare la casa secondo un gusto ricco e prezioso; ed è in questa cornice che si colloca la finestra Classic, perfetta nelle mordenature del legno naturale e venato ma eccellente nelle laccature bianche a poro aperto dove la venatura del legno ben si intravede sotto la colorazione, o ancor di più nei trattamenti spazzolati che esaltano la linea raffinata ed elegante.

*The "Classic" window has decorative groove inside and out, commonly called Baroque, which precisely recalls the style of the past. It is a window designed to fit in a refined and classic setup, but revisited in a modern way, because the window is built to meet all the performance requirements of a current window. This line of windows has been designed in a modern way to meet the ever-recurring demands for classic decor revisited and updated, but in fact many designers and developers are able to implement a redesign of the classic combined with modern, launching the fashion style modern baroque. The interior design lives on today for this trend, to decorate the house with a precious and valuable taste, and it is in this framework that places the window Classic, perfect in paint of natural wood and lacquered white but excellent in the open pore where the wood grain is visible well below the color, or even more in brushed treatments that enhance the refined and elegant look.*





## DETTAGLI TECNICI

- Telaio sezione 70x82 e Ante sezione 70x82
- Infilso costruito con profili in legno lamellare a tre strati
- Verniciatura della parte in legno del serramento mediante un ciclo a tre mani (impregnante, fondo e finitura) con prodotti all'acqua
- Gocciolatoio per le finestre in alluminio anodizzato e/o in legno. Per le portefinestre profilo ribassato in alluminio a taglio termico da 69mm in alluminio anodizzato
- La tenuta acqua/aria è assicurata dal montaggio di 2 guarnizioni in TPE vulcanizzata espanso a cellule chiuse.
- Ferramenta a nastro Maico con trattamento tricoat, chiusura multipunto e nottolini antieffrazione di ultima progettazione. Sulle portefinestre è montato un rostro centrale ad incasso anti-svergolamento, mentre su tutte le finestre e portefinestre a due, tre e quattro ante viene montata di serie l'asta monocomando a leva che movimentata la chiusura superiore e inferiore dell'anta che attende
- La vetrazione di serie prevede il montaggio di vetri basso-emissivo del tipo 4-20-5 sulle finestre e del 33.1-16-33.1 antinfortunistico su tutta la superficie delle portefinestre così come prevede la norma UNI 7697 : 2007. La silicatura è applicata mediante braccio robotico automatico sia sulla parte interna sia sulla parte esterna.

## TECNICAL DETAILS

- Wing section 70x82 and frame section 70x82
- The window profile's built with three layers of laminated wood
- Painting of the wooden parts by a cycle of three coats ( primer , base coat and finish ) with water-based products
- Drainer for windows in anodized aluminum or wood . For doors, aluminum profile with thermal cut in anodized aluminum
- The seal of water / air is assured by installation of 2 TPE gaskets vulcanized closed shape filled in foam
- Hardware are Maico, with tricoat treatment , multipoint locking latches and antiburglary of the latest design . French doors are mounted with a central rostrum recessed anti- twist , while on all windows and patio doors of two, three and four parts; a rod lever that moves to lock the top and bottom is fitted.
- The standard installed glazing is of low emissivity glass 4-20-5 on the windows and the 33.1-16-33.1 accident prevention on the whole surface of the French doors according to the UNI 7697 : 2007 . The silicon sealing is applied of automatic robotic arm inside and out.

Sezione orizzontale finestra e portafinestra  
Horizontal section for windows and doors

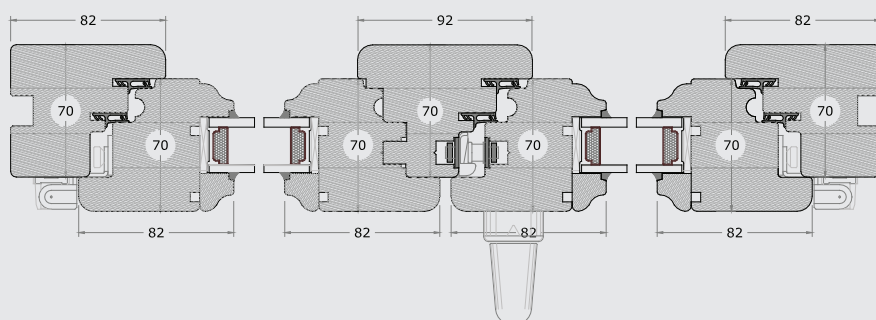

Soglia inferiore finestra  
Window threshold

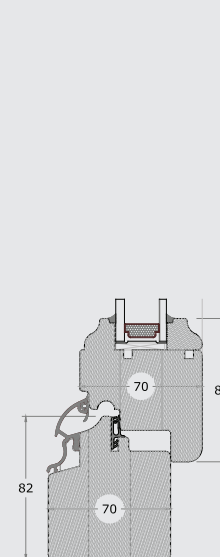

Soglia inferiore portafinestra  
Door threshold

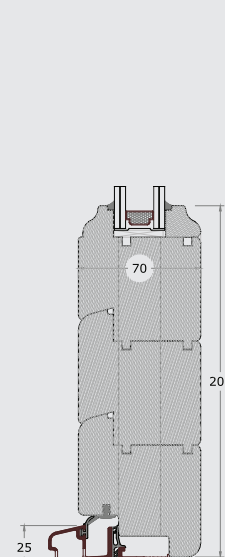

La finestra in solo legno Classic è stata progettata per adattarsi perfettamente alle ristrutturazioni di ambientazioni interne eleganti ed in palazzi signorili. Classic si contrappone alle linee troppo squadrate o troppo rotonde, ponendo come elemento principale della sua esteticità un movimento scorniciato, comunemente definito "barocco" sia dalla parte interna che dalla parte esterna. Questo movimento molto sinuoso rende la finestra particolarmente piacevole. La finestra Classic è dunque riproposta da Sidel secondo i canoni della tecnologia produttiva attuale, che ne assicura tutte le caratteristiche tecniche e funzionali.

*The Classic wood-framed window has been revisited using the latest manufacturing technology available today, and it assures all of the technical and functional characteristics.*

*Perfection and maximum attention to personalization are far beyond the normal industry standards.*

*Sidel prides itself on its attention to detail and the personalization of its products to create collections of fine wooden window frames and front doors.*

Permeabilità all'aria	Tenuta all'acqua	Resistenza al vento	Trasmittanza telai	Uw	Rw
classe 4	classe E750	classe C 4	1,3 W/mqk	1.28	42



Fermavetro in stile barocco specchiato con la lavorazione esterna così da avere simmetria ed omogeneità su tutto il perimetro dell'anta  
*Glass holder in baroque style mirror with external machining in order to have symmetry and homogeneity on all the perimeter of the wing*



# collezione Prestige

## *Prestige collection*

La serie Prestige è una finestra di nuova concezione, nata dall'impegno di sviluppare sempre nuovi prodotti per anticipare le richieste del mercato. La lunga passione della lavorazione del legno, si è sviluppata con il tempo verso l'utilizzo di altri materiali da usare in abbinamento, per dare al cliente quella che è la libertà più grande: la possibilità di scegliere tra tipologie di finestre diverse, in una combinazione infinita di tipologie e finiture. Soluzioni e sistemi di finestra che accompagnano il lavoro di chi costruisce e progetta la casa. La serie Prestige è una soluzione ottimale per chi senza rinunciare al calore e alla naturalità di una finestra in legno lamellare unisce la praticità e la versatilità del rivestimento in alluminio.

*The Prestige series is a new window concept which came about from our desire to create new products which anticipate market trends. Our long-standing passion for working with wood has also commuted to a love for working with other materials to use with wood, giving the client the freedom of an ever increasing range of products to chose from: different types of windows, an infinite combination of surfaces and finishings of all kinds. Solutions and systems to be decided upon while the work of constructing or remodelling a house is being done. The Prestige series is a wonderful solution for those who, without giving up the warmth and natural feel of wooden windows, need the practicality and versatility of aluminium.*



## DETTAGLI TECNICI

- Telaio sezione 84x88 (legno 67x62) e Ante sezione 102x82 (legno 70x82)
- Infisso costruito con profili in legno lamellare a tre strati.
- Verniciatura della parte in legno del serramento mediante un ciclo a tre mani (impregnante, fondo e finitura) con prodotti all'acqua
- Rivestimento esterno con profili tubolari in alluminio lega 6060 stato T5 (UNI 3569).
- Accoppiamento tra legno e alluminio mediante clips in nylon (materiale non conduttore), che permettono al legno e all'alluminio di avere dilatazioni opposte senza nessuna interferenza.
- Ferramenta a nastro Maico con trattamento tricoat, chiusura multipunto e nottolini antieffrazione di ultima progettazione. Sulle portefinestre è montato un rostro centrale ad incasso anti-svergolamento, mentre su tutte le finestre e portefinestre a due, tre e quattro ante viene montata di serie l'asta monocomando a leva che movimentata la chiusura superiore e inferiore dell'anta che attende
- La vetrazione di serie prevede il montaggio di vetri basso-emissivo del tipo 4-20-5 sulle finestre e del 33.1-16-33.1 antinfortunistico su tutta la superficie delle portefinestre così come prevede la norma UNI 7697 : 2007.

## TECNICAL DETAILS

- Frame section 84x88 ( 67x62 wood ) and wing section 102x82 (70x82 wood)
- The window profile's built with three layers of laminated wood .
- Painting of the wooden parts by a cycle of three coats ( primer , base coat and finish ) with water-based products
- External coating of tubular aluminum primarally 6060 T5 state (UNI 3569) .
- Coupling between wood and aluminum with nylon clips ( non-conductive material ) , which allow the wood and aluminum and have expansions opposite without any interference .
- Hardware are Maico, with tricoat treatment , multipoint locking latches and antiburglary latest design . French doors is mounted with a rostrum central recessed anti- twist , while on all windows and patio doors to two, three and four is fitted as standards rod lever that moves to lock the top and bottom.
- The standard installed glarings are ot of low emissivity glass of the 4-20-5 on the windows and the 33.1-16-33.1 accident prevention on the whole surface of the French doors according to the UNI 7697 : 2007 . The silicon sealing is applied by double of automatic robotic arm inside and out.

Sezione orizzontale finestra e portafinestra  
Horizontal section window and doors

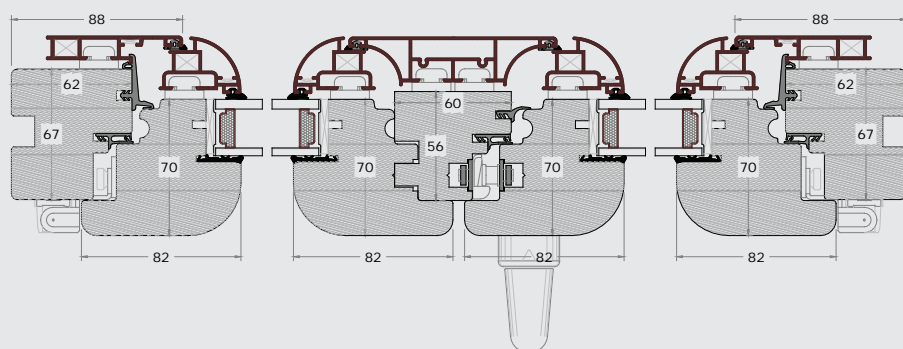

Soglia inferiore finestra  
Window threshold

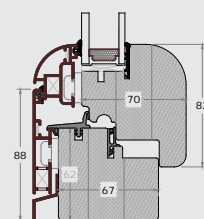

Soglia inferiore portafinestra  
Door threshold

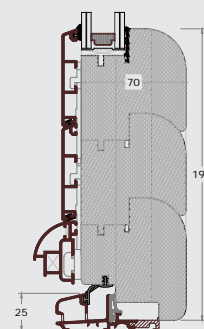

La serie Prestige è una finestra in legno lamellare rivestita con un profilo di alluminio di prima scelta, con una sezione "scatolata" così da divenire più resistente e compatta. Una finestra in legno-alluminio è un prodotto elitario, sintesi perfetta di tecnologia e avanguardia nel campo della produzione dei serramenti, grazie all'applicazione dell'alluminio esterno, anche in situazioni meteorologiche più avverse, il serramento è sempre protetto così da mantenere inalterate le sue caratteristiche di isolamento.

La serie prestige, grazie all'accoppiata dell'alluminio è realizzabile in una combinazione infinita di colori e finiture.

*The Prestige is a window made of laminated wood coated with a profile of high-grade aluminum, with a section "boxed" so as to become more resistant and compact. A wood-aluminum window is an elite product, a perfect synthesis of technology and innovation in the production of windows and doors, through the application of aluminum outside, even in the most adverse weather situations, the window is always protected so as to retain its insulation properties.*

*The series prestige, thanks to aluminum coating offers infinite combination of colors and finishes.*

Permeabilità all'aria	Tenuta all'acqua	Resistenza al vento	Trasmittanza telai	Uw	Rw
classe 4	classe E1050	classe C 4	1,3 W/mqk	1.27	42



La zoccolatura inferiore delle portefinestre è composta da 3 traversi  
*The lower skirting the French doors is composed of 3 stringers*

Maniglia interna in alluminio in varie colorazioni  
*Aluminium internal handles in various colors*

Il profilo in alluminio ha uno spessore di 2 mm ed è del tipo scatolato chiuso per conferire maggiore resistenza e solidità al rivestimento  
*The aluminum has a thickness of 2 mm and is of closed box-type to provide greater strength and solidity to the coating*

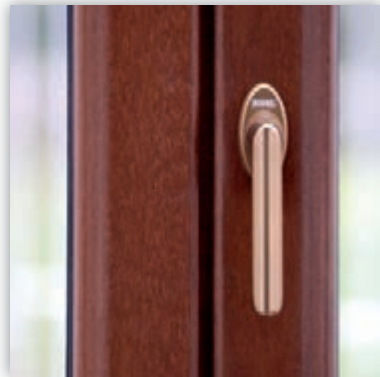

# versione Exquadra

## *Exquadra version*

Le alte prestazioni nei risultati di prova e lo stile moderno, esclusivo e molto contemporaneo, fanno della serie Exquadra la massima espressione di design e funzionalità nel settore dei serramenti in legno/alluminio.

Exquadra permette di essere personalizzata nelle dimensioni, nelle tipologie e nell'estetica, grazie ad una cartella colori molto ampia sia per la scelta delle finiture e dei trattamenti sul legno e sia per la scelta delle colorazioni dell'alluminio.

*Exquadra is the latest result of a research aimed at the ultimate expression of contemporary living, simplicity and design combined with square and strict lines, combined with the functionality that our and future trends require. Square lines, modern design, uncompromising quality materials, precise finishing. Exquadra is the result of design and functionality in the field of wood-aluminum windows and doors, customizable in size, in types and aesthetics by a vast variety of materials, finishes and colors.*

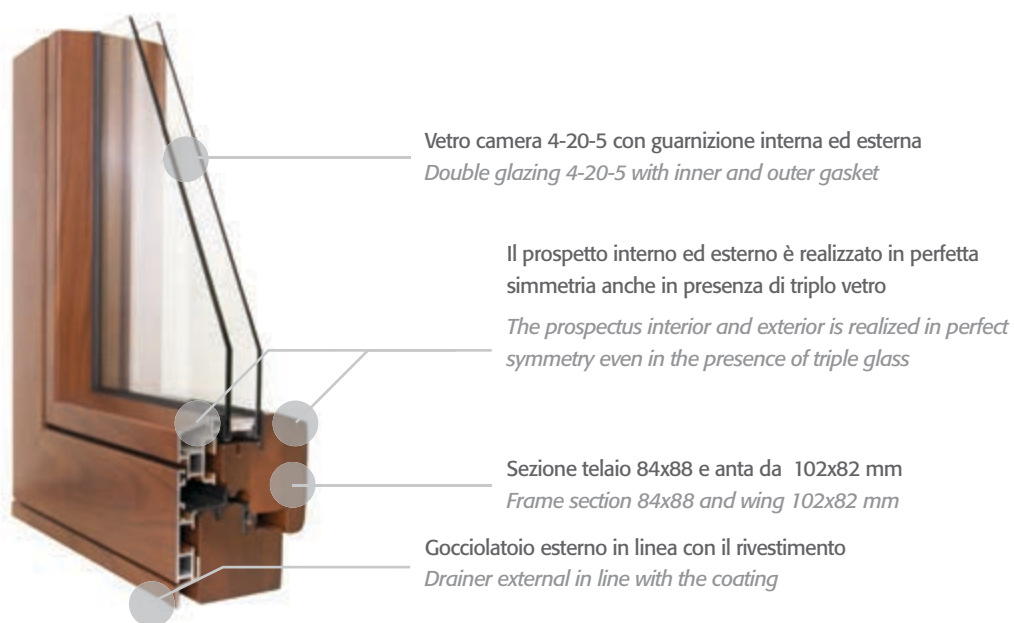



## DETTAGLI TECNICI

- Telaio sezione 84x88 (legno 67x62) e Ante sezione 102x82 (legno 70x82)
- Infilso costruito con profili in legno lamellare a tre strati.
- Verniciatura della parte in legno del serramento mediante un ciclo a tre mani (impregnante, fondo e finitura) con prodotti all'acqua
- Rivestimento esterno con profili tubolari in alluminio lega 6060 stato T5 (UNI 3569).
- Accoppiamento tra legno e alluminio mediante clips in nylon (materiale non conduttore), che permettono al legno e all'alluminio di avere dilatazioni opposte senza nessuna interferenza.
- Ferramenta a nastro Maico con trattamento tricoat, chiusura multipunto e nottolini antieffrazione di ultima progettazione. Sulle portefinestre è montato un rostro centrale ad incasso anti-svergolamento, mentre su tutte le finestre e portefinestre a due, tre e quattro ante viene montata di serie l'asta monocomando a leva che movimentata la chiusura superiore e inferiore dell'anta che attende
- La vetrazione di serie prevede il montaggio di vetri basso-emissivo del tipo 4-20-5 sulle finestre e del 33.1-16-33.1 antinfortunistico su tutta la superficie delle portefinestre così come prevede la norma UNI 7697 : 2007.

## TECNICAL DETAILS

- Frame section 84x88 ( 67x62 wood ) and wing section 102x82 (70x82 wood)
- The window profile's built with three layers of laminated wood .
- Painting of the wooden parts by a cycle of three coats ( primer , base coat and finish ) with water-based products
- External coating of tubular aluminum primarally 6060 T5 state (UNI 3569) .
- Coupling between wood and aluminum with nylon clips ( non-conductive material ) , which allow the wood and aluminum and have expansions opposite without any interference .
- Hardware are Maico, with tricoat treatment , multipoint locking latches and antiburglary latest design . French doors is mounted with a rostrum central recessed anti- twist , while on all windows and patio doors to two, three and four is fitted as standards rod lever that moves to lock the top and bottom.
- The standard installed glarings are ot of low emissivity glass of the 4-20-5 on the windows and the 33.1-16-33.1 accident prevention on the whole surface of the French doors according to the UNI 7697 : 2007 . The silicon sealing is applied by double of automatic robotic arm inside and out.

Sezione orizzontale finestra e portafinestra  
Horizontal section window and doors

Soglia inferiore finestra  
Lower side window

Soglia inferiore portafinestra  
Lower side doors

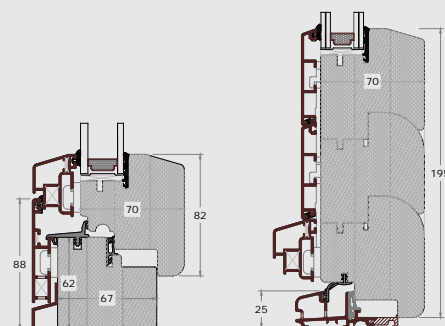
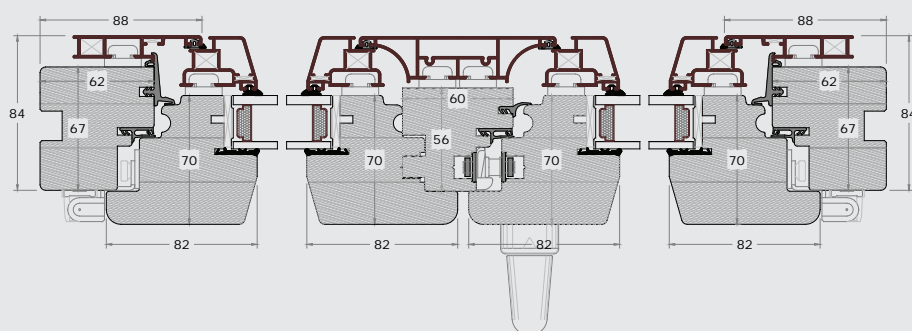

Forte all'esterno, elegante all'interno. È Exquadra, la finestra Sidel composta da due diversi materiali per interno ed esterno. Alluminio fuori, per resistere agli sbalzi termici, legno dentro, per dare calore e personalità a ogni ambiente. Exquadra è una finestra contemporanea, che si adatta a tutte le vostre esigenze: il suo profilo squadrato, con spigolature su entrambi i lati, la rende perfetta in contesti urbani attuali e moderni. Inoltre, l'uso di due materiali consente un'ampia versatilità nella scelta degli abbinamenti di colore, per dare libero sfogo alla vostra fantasia. La qualità dei materiali, la manifattura e la sicurezza sono, come sempre, garantite da Sidel.

*Strong on the outside, elegant on the inside. That's Exquadra, the Sidel window made of two different types of materials for the interior and exterior. Aluminium on the outside, in order to resist changeable weather. Wood on the inside, adding warmth and personality to any room. Exquadra is a modern window that adapts to meet all your requirements: its square shape, with edges on both sides, fits in perfectly with a modern and contemporary urban setting. And the use of two different types of materials provides a wide choice of colours to mix and match, giving free rein to your imagination. Sidel is, as always, a guarantee of quality materials, manufacturing and security.*

Permeabilità all'aria	Tenuta all'acqua	Resistenza al vento	Trasmittanza telai	Uw	Rw
classe 4	classe E1050	classe C 4	1,3 W/mqk	1.27	42

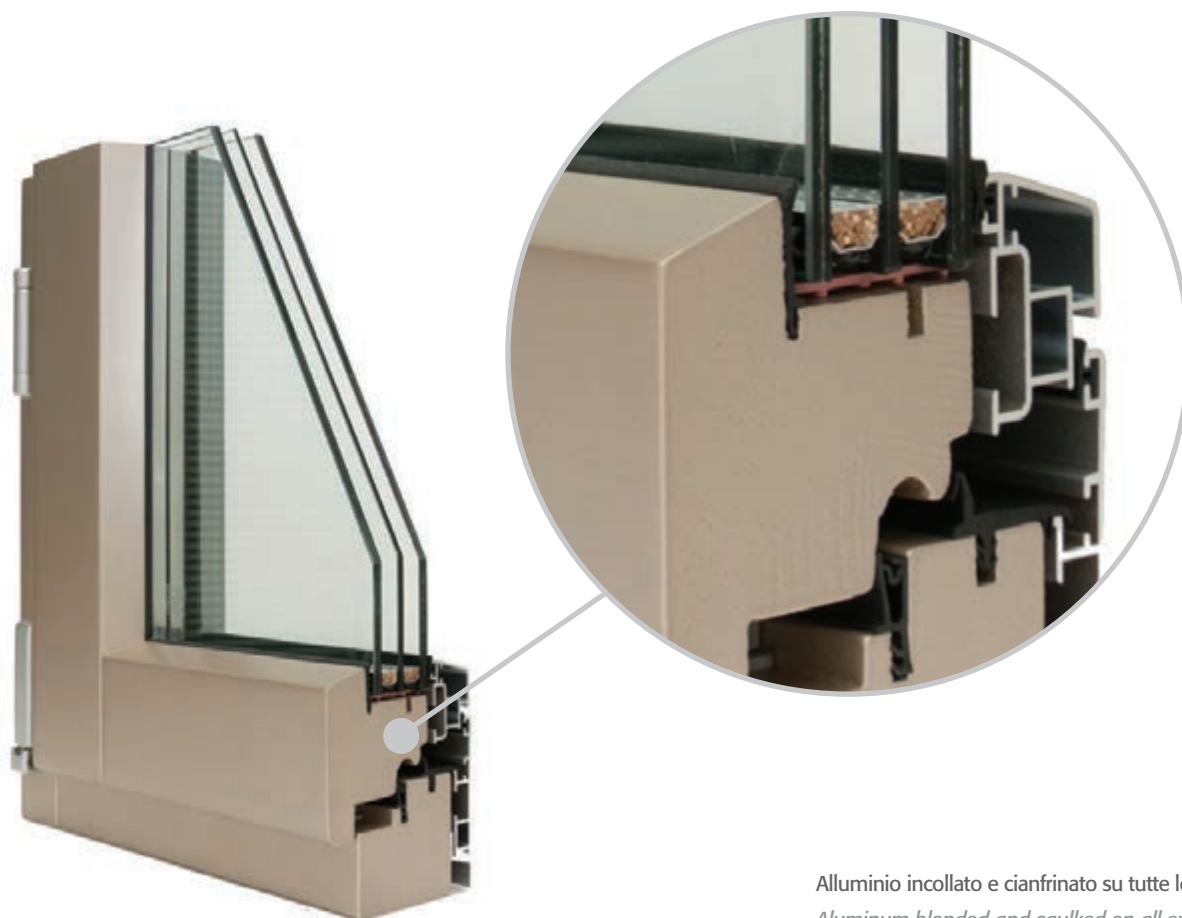

Alluminio incollato e cianfrinato su tutte le finiture esterne  
*Aluminum bonded and caulked on all exterior finishes*

Possibilità di inserire il vetro mono e doppia camera  
*Ability to use double or triple glazing*

Il profilo interno ripete la stessa inclinazione del profilo esterno così da essere armonioso nonostante le linee dure e decise  
*The internal profile repeats the same inclination of the outer contour so as to be harmonious in spite of the harsh and strict line*

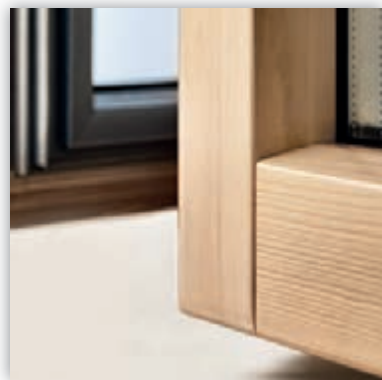

# collezione Supreme

## *Supreme collection*

Finestra Supreme introduce nuovi standard nel settore degli infissi con una serie di innovazioni all'avanguardia, per lo spessore del lamellare di primissima scelta impiegato, per il design finora mai visto e per le prestazioni superlative. Finestra Supreme è stata concepita per non lasciare spazio ai compromessi, nella scelta tra eleganza e tecnica, tra bellezza e prestazioni; con un occhio tutto particolare verso il contenimento dei consumi residenziali energetici e il miglioramento del confort abitativo.

La solidità, la robustezza e la perfezione di una Supreme si notano al primo sguardo. Tecnologia e design si completano in un prodotto che garantisce realmente una riduzione della dispersione di calore, contribuendo alla riduzione dei consumi energetici. Una linea elegante e raffinata fa della Supreme una finestra di alta gamma che assicura la migliore qualità e la massima sicurezza.

*The Supreme Window sets a new standard in the window frame industry with a series of avant-garde innovations: the thickness of the high quality lamellars used, the unique one-of-a-kind design and its extraordinary performance. The Supreme Window was designed leaving no room for compromise in the choice between elegance and technique, beauty and performance as it also aids in lowering residential energy consumption while it keeps indoor areas at a comfortable temperature.*

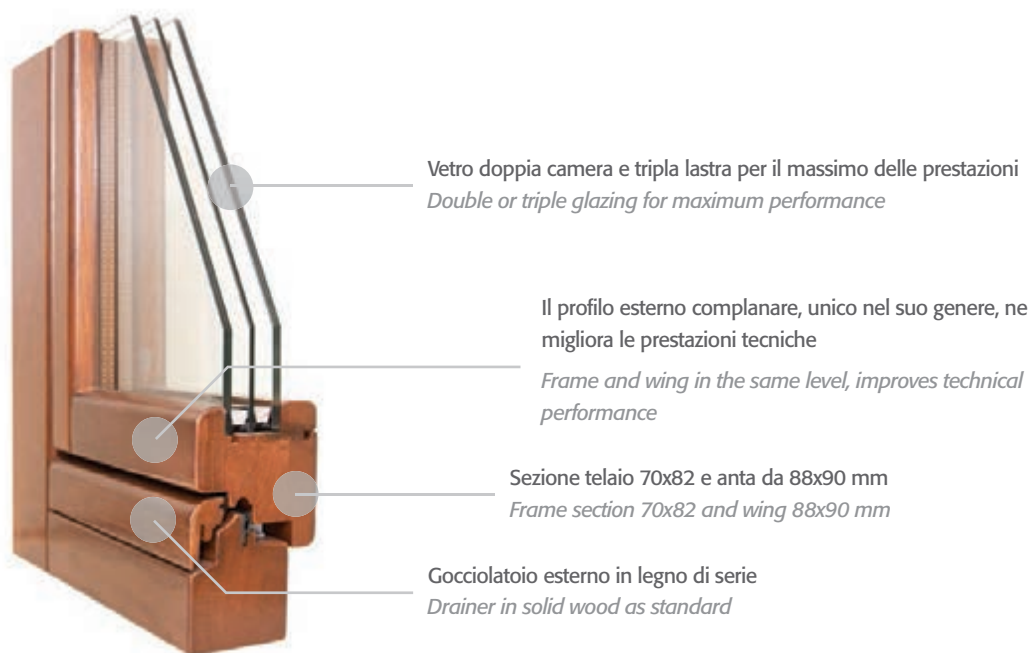

## DETTAGLI TECNICI

• Telaio sezione 70x83 e Ante sezione 88x90

• Infisso costruito con profili in legno lamellare a quattro strati, incollando quattro lamelle di uguale spessore con grado di umidità 10-12%.

Verniciatura della parte in legno del serramento mediante un ciclo a tre mani (impregnante, fondo e finitura) con prodotti all'acqua

• Gocciolatoio per le finestre interamente in legno di serie. Per le portefinestre profilo ribassato in alluminio a taglio termico da 69mm in alluminio anodizzato

• La tenuta acqua/aria è assicurata dal montaggio di 2 guarnizioni in TPE vulcanizzata espanso a cellule chiuse.

• Ferramenta a nastro Maico con trattamento tricoat, chiusura multipunto e nottolini antieffrazione di ultima progettazione. Sulle portefinestre è montato un rostro centrale ad incasso anti-svergolamento, mentre su tutte le finestre e portefinestre a due, tre e quattro ante viene montata di serie l'asta monocomando a leva che movimentata la chiusura superiore e inferiore dell'anta che attende

• La vetrazione di serie prevede il montaggio del 6/7-12-4BE-12-6/7 sulle portefinestre e 4-16-4be-16-4 sulle finestre

## TECNICAL DETAILS

• Door frame section 70x83 and wing section 88x90 section

• The window profiles built with four layers of laminated wood , gluing four slices of equal thickness with moisture content 10-12 % .

Painting the wooden part of the frame by means of a cycle in three coats ( primer , base coat and finish ) with water-based products

• Drainer for windows entirely made of wood. For doors, lowered aluminum thermal cut from anodized aluminum

• The seal of water / air is assured by installation of 2 TPE gaskets vulcanized closed cell foam in closed cell shape filled in fooun

• Hardware are Maico, with tricoat treatment , multipoint locking latches and antiburglary latest design . French doors is mounted with a rostrum central recessed anti- twist , while on all windows and patio doors to two, three and four is fitted as standards rod lever that moves to lock the top and bottom.

• The standared installed glazing is of low emissivity glass of 6/7-12-4BE-12-6/7 for french doors and 4 -16- 4E -16- 4 for windows

Sezione orizzontale finestra e portafinestra  
Horizontal section for windows and doors

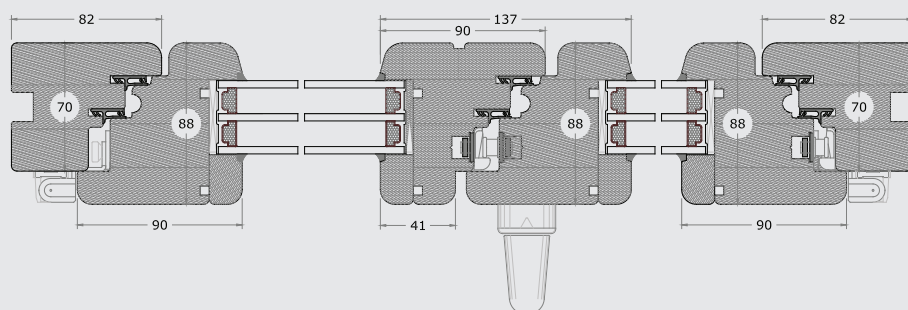

Soglia inferiore finestra  
Window threshold

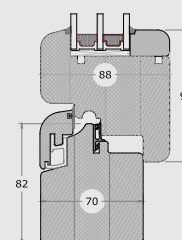

Soglia inferiore portafinestra  
Door threshold

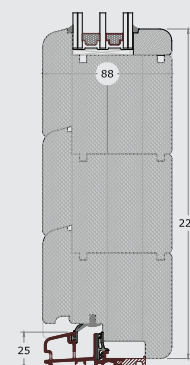

Realizzata utilizzando solo i legni più pregiati Supreme, la rivoluzionaria finestra Sidel costituita da profili in legno lamellare a quattro strati di uguale spessore, viene accompagnata dal prestigioso certificato FinestraQualità CasaClima ottenuto dopo un esame accurato, basato su prestazioni e comportamenti della Finestra, della famosa Agenzia CasaClima di Bolzano. Si tratta di un ulteriore riconoscimento alla qualità dei serramenti Sidel, da sempre attenta ad offrire un prodotto che dia il massimo delle prestazioni. Un serramento cioè che realmente possa migliorare la qualità e il benessere abitativo. Un certificato che si inserisce nel più ampio concetto di ricerca della qualità controllata per l'edilizia sostenibile ed efficienza energetica.

*Made using only the highest quality wood Supreme, the revolutionary Sidel window profiles made up of laminated wood with four layers of equal thickness, is awarded the prestigious certificate FinestraQualità KlimaHouse obtained after a careful examination, based on performance and behavior of the window, the famous Agency KlimaHouse of Bolzano. It is a further recognition of the quality of the Sidel frames, always careful to offer a product that gives by best performance. A frame that really can improve the quality and living comfort. A certificate that is part of the broader concept of quality research controlled for sustainable construction and energy efficiency.*

Permeabilità all'aria	Tenuta all'acqua	Resistenza al vento	Effrazione	Trasmittanza telai	U <sub>w</sub>	R <sub>w</sub>
classe 4	classe E1800	classe C 5	CR 2	1,2 W/mqk	0.92	42



Doppia canalina termica di serie  
*Double thermal spacer as standard*

Certificazione classe A casa clima  
*Class A Certification casaclima*

La sezione dell'anta maggiorata conferisce al serramento anche un profilo esterno complanare unico nel suo genere  
*Unique external look due to the frame's and wing's same level*

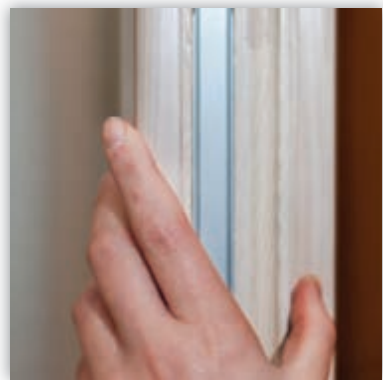
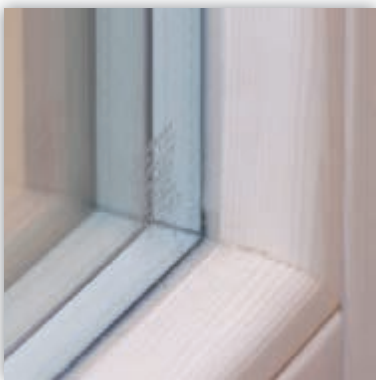

# chiusure esterne

## *shutter system*

Le chiusure esterne conferiscono alto valore architettonico e una inequivocabile armonia estetica. Eleganti e pratiche, si adattano perfettamente a qualsiasi contesto abitativo. Nel costruire una nuova abitazione è necessario prevedere sempre un sistema di oscuramento esterno, in quanto si aumenta la prestazione energetica dell'edificio e riduce lo spreco del rinfrescamento estivo. Tutti i sistemi di oscuramento esterno sono realizzati direttamente da Sidel, che ne cura la progettazione in linea alle esigenze del cliente e ne esegue la produzione.

*Our shutters adapt harmoniously to any architectural style. Elegance and flexibility are the main characteristics of this product that they perfectly fit in any kind of environment and supply custom-made solutions to any need.*





# Sezione orizzontale chiusure esterne

## *Horizontal section shutter system*

### Sezioni orizzontali

*Horizontal section*

Persiana alette fisse  
*Fixed slat shutter*

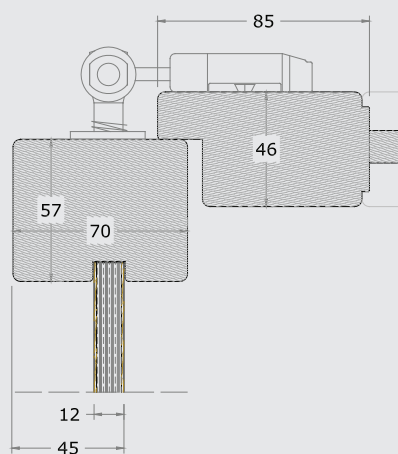

Persiana alette orientabili  
*Adjustable slat shutter*

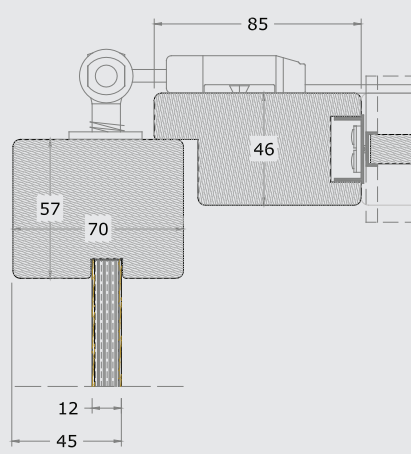

Scurone dogato  
*Blind shutter*

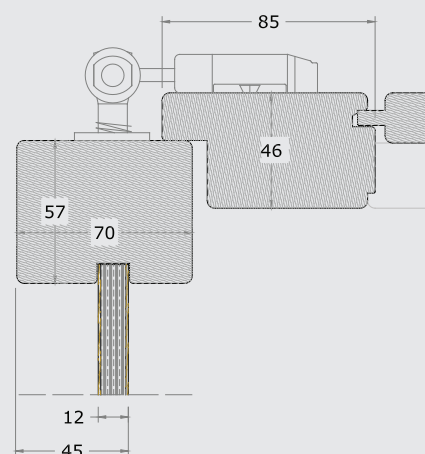

Scurone dogato alla mercantile  
*Blind shutter with horizontal grooves*

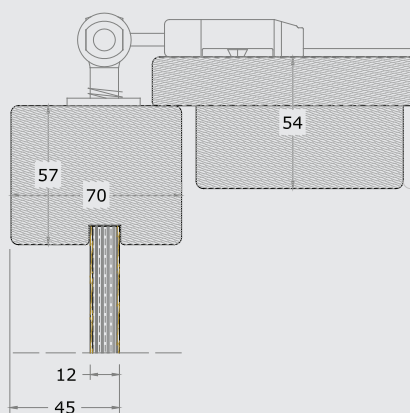

Scurone in multistrato marino  
*Blind shutter in marine plywood*

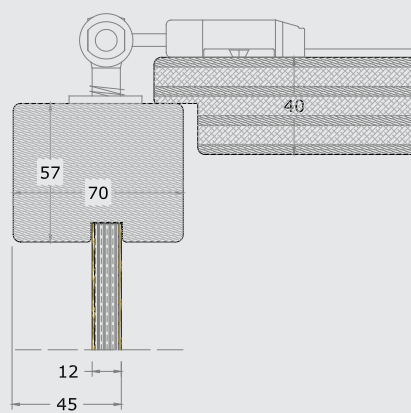

# Particolari costruttivi chiusure esterne

## *Building details external closures*

### Sezioni verticali

*Vertical section*

Persiana alette fisse  
*Adjustable slat shutter*

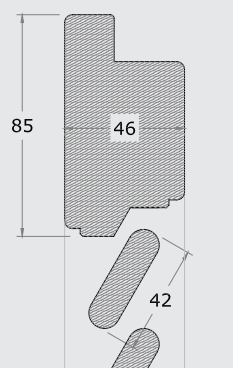

Persiana alette orientabili  
*Adjustable slat shutter*

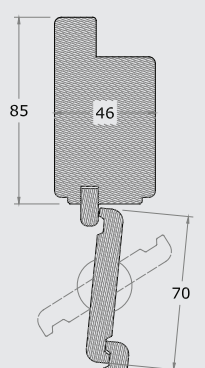

Scurone dogato  
*Blind shutter*

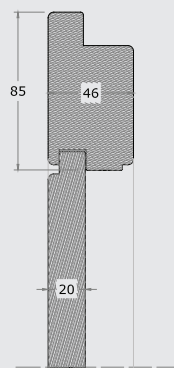

Scurone dogato alla mercantile  
*Dark horizontal slatted*

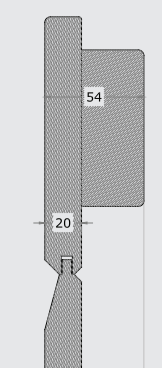

### Sezioni orizzontali

*Horizontal section*

Persiane o scuri con cerniera a scavalco  
*Blind shutter with horizontal grooves*

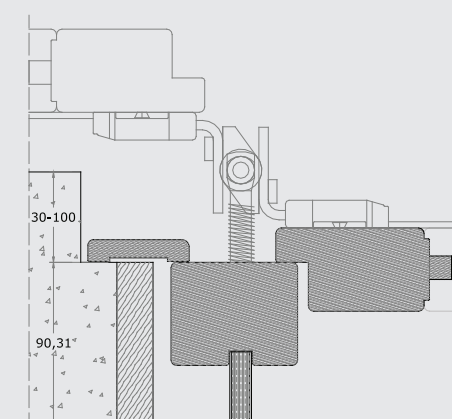

Persiane o scuri con cardine a murare  
*Blind shutter in marine plywood*

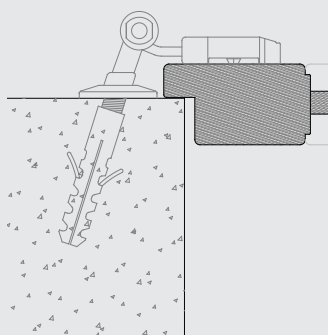



# chiusure esterne in alluminio

## *shutter system aluminium*

Le persiane in alluminio sono realizzate direttamente da Sidel e rispondono ad esigenze di oscuramento di edifici. Le persiane in alluminio nascono per abbinarsi alle collezioni di finestre in legno-alluminio e garantiscono uniformità di colore nei casi di abbinamento. Le persiane in alluminio sono realizzabili anche nella nuova finitura "termoreflex" che grazie ad uno speciale trattamento di colorazione riduce notevolmente il surriscaldarsi dell'alluminio nei casi di forte esposizione al sole e quindi contribuisce maggiormente a oscurare gli edifici nei periodi estivi. Tutte le versioni sono realizzabili in ogni tipologia, con distanziale per predisposizione zanzariera o con cardini a murare.

*The aluminum shutters are made entirely by Sidel and respond to the needs for shading. The aluminum shutters are born to match the collections of wood-aluminum windows and guarantee uniformity of color in the cases of matching. The aluminum shutters can also be implemented in the new finish "termoreflex" thanks to a special coloring treatment significantly reduces the overheating of aluminum in cases of extreme exposure to the sun and therefore contributes most to obscure the buildings during the summer. The aluminum shutter is available in two versions, the plain model flat profile and flush to the frame, and the model with Round profile. All versions can be, with predisposition for mosquito net or hinged directly on the wall.*



# Sezione orizzontale chiusure esterne

## *Horizontal section shutter system*

### Sezioni orizzontali

*Horizontal section*

Anta con profilo squadrato  
*Door with square profile*

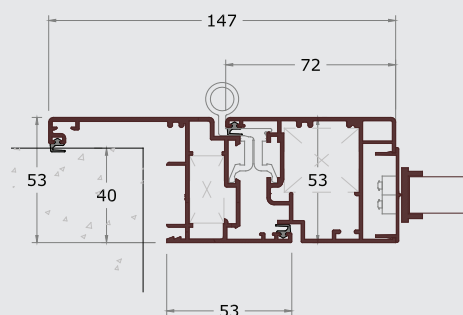

Cerniera registrabile  
*Adjustable hinge*

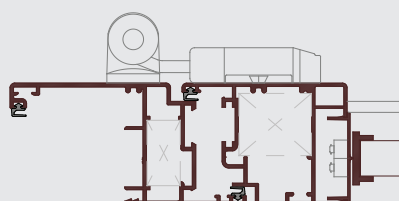

### Sezioni verticali

*Vertical section*

Soglia inferiore liscia  
*Flat threshold*

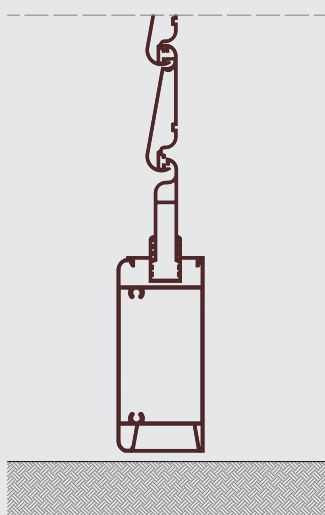

Soglia inferiore in battuta  
*Flat threshold*

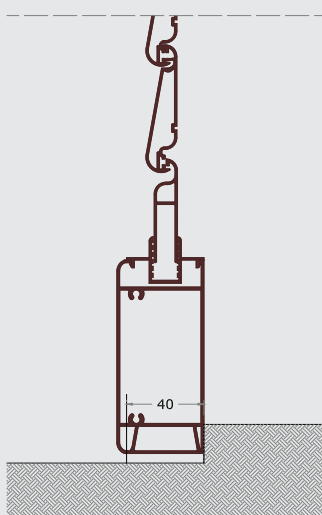

Soglia inferiore con battuta anta  
*Shaped threshold*

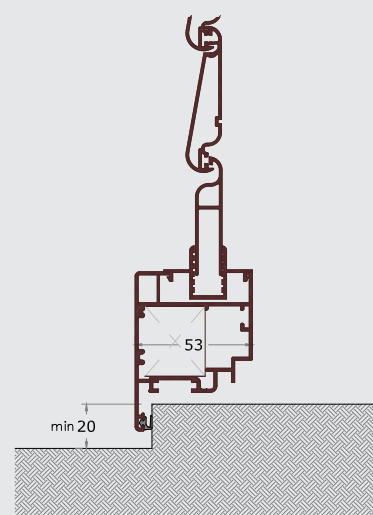









Bilico verticale serie Prestige, legno Rovere naturale.  
Particolare della vista esterna, rivestimento in alluminio  
finitura acciaio con soglia inferiore e apertura decentrata

*Pivot windows, Ideal solution for big dimensions.*

*This typology is available in wood and wood-aluminum.*

*Any solutions are available, besides the traditional shapes,  
as round and oval*





Sistema Alzante scorrevole, ideale per grandi dimensioni e accessi verso l'esterno. Disponibile in tutte le collezioni di serramenti e in vari sistemi di aperture.

Particolare del maniglione passante verso l'esterno, in abbinamento al cilindro di sicurezza, rivestimento in alluminio colore acciaio, con zanzariera a scorrimento laterale.

*Sliding Systems, available in extremely large sizes.*

*Handle is possible to be inside-out, with security lock and fly net embedded in the profile.*









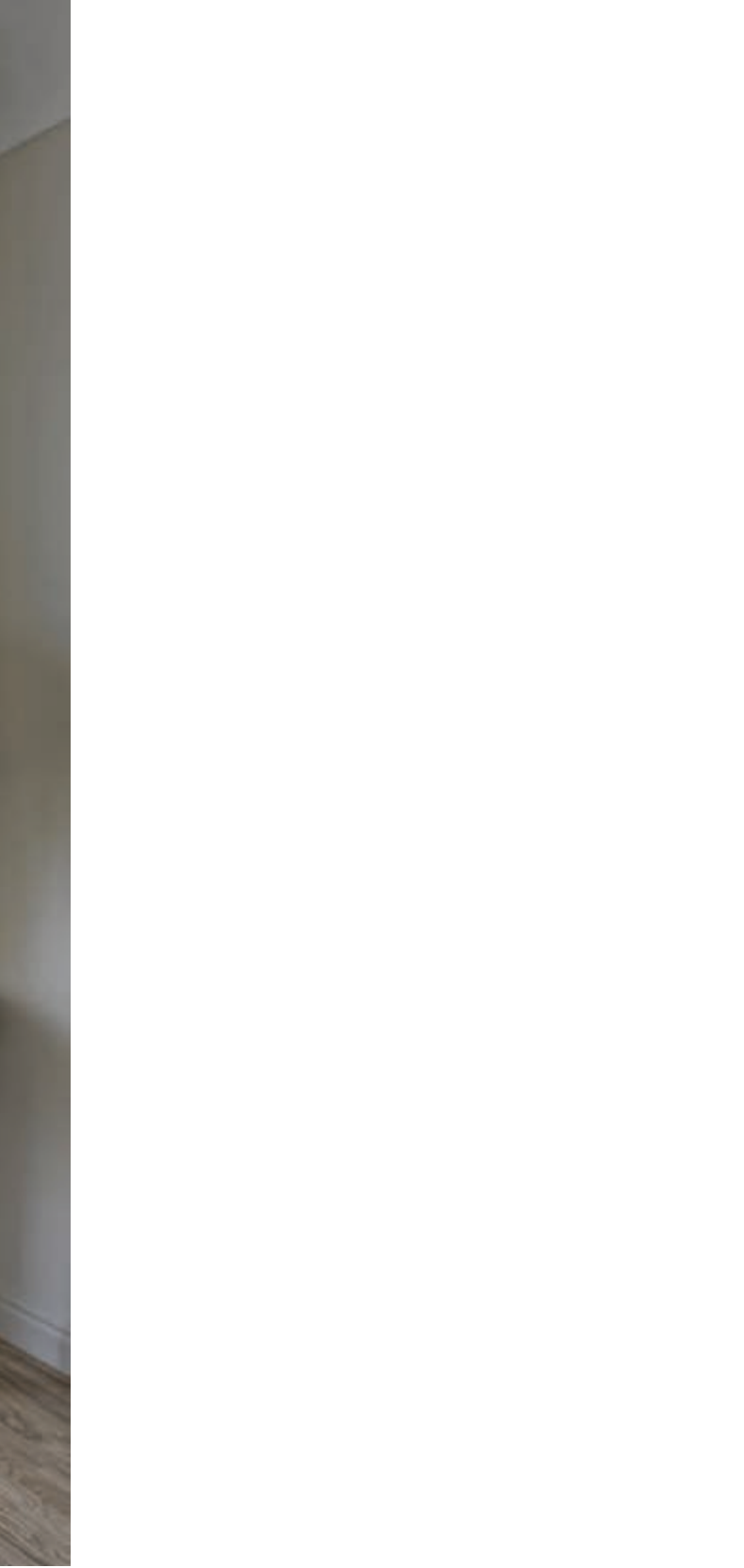

Portafinestra serie Leader 2 ante in Meranti verniciato bianco con pannelli bugnati inferiori e doppio traverso sull'anta. Sistema di scuretto interno a pannelli lisci con apertura sdoppiabile.

*French door with internal ashlar shutters and level tumbler lock.*

*Our ongoing pursuit for the details has brought us to develop a series of tied up accessories to windows*





















Le persiane conferiscono maggiore pregio architettonico alle abitazioni private e sono particolarmente indicate per residenze private importanti, per ambienti rustici e dalle linee architettoniche classiche. Nello specifico, si tratta di persiane con meccanismi di apertura per alette a scomparsa

*Shutter system can enhance the architectural lines of private housing. Sliding Systems, are available in extremely large sizes.*

















Il serramento con apertura a bilico orizzontale, realizzabile in tutte le serie prodotte da Sidel, permette di ottenere aperture di grandi dimensioni con un'anta sola. La sua sezione e la ferramenta utilizzata, infatti, permettono di ottenere un serramento panoramico con funzioni di areazione. Il bilico ha un'apertura verso l'esterno, eliminando così l'ingombro in casa e permettendo una ventilazione naturale. Quando viene chiuso invece, diventa una cornice perfetta per il panorama esterno.

*The window or door opening with horizontal pivoting, realizable in all series produced by Sidel, allows to obtain large openings with one door only. Its cross section and the hardware used, in fact, allow to obtain a panoramic frame with functions of aeration.*

*The hardware has an opening towards the outside, thus eliminating the clutter in the house and allowing natural ventilation. When closed, it becomes the perfect setting for the panorama view.*













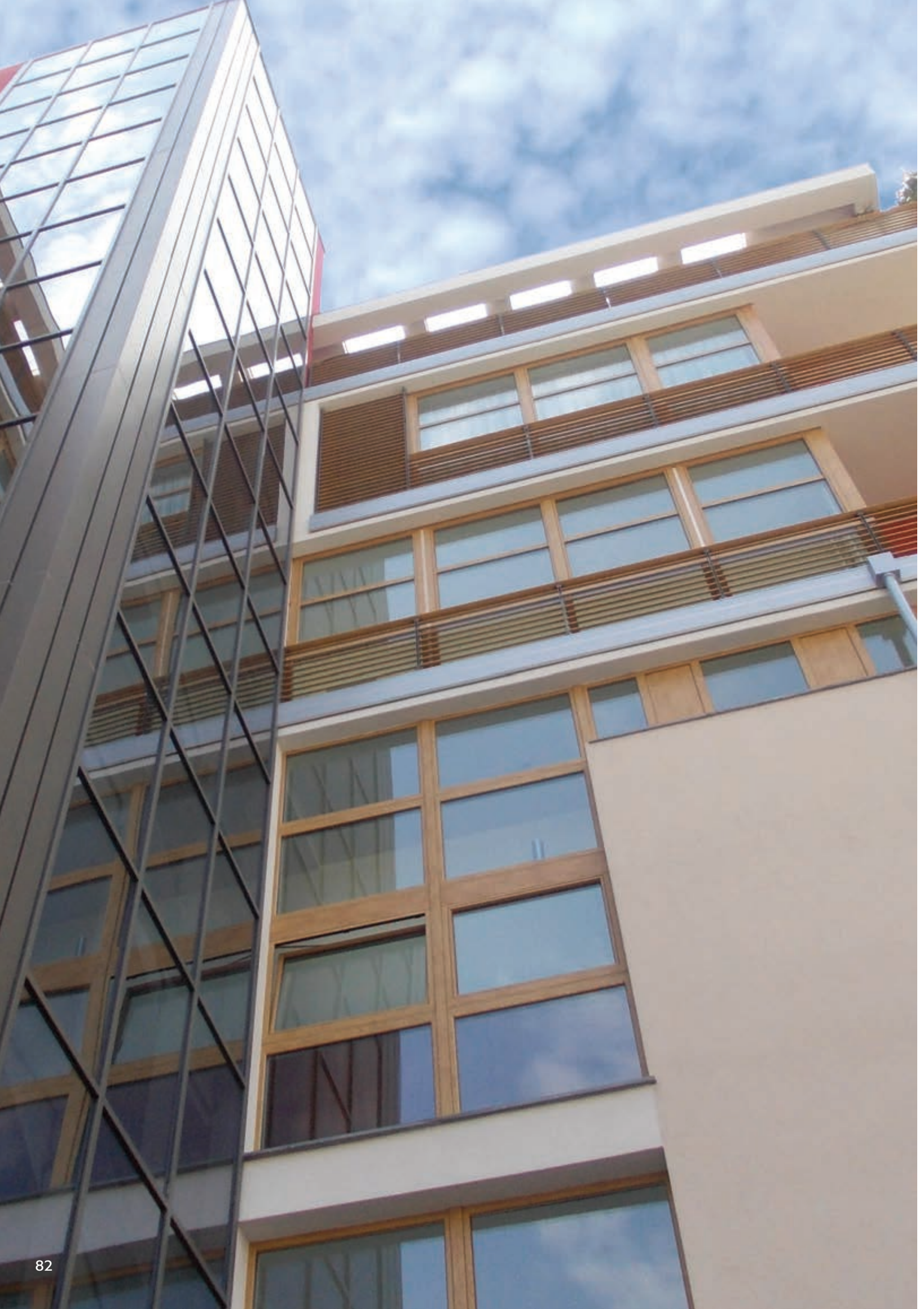

La ricerca e sviluppo ha guidato Sidel a risultati eccellenti che spesso anticipano le tendenze del mercato, mentre cerchiamo di soddisfare le esigenze dei nostri clienti, per migliorare il nostro servizio e offrire sempre prodotti innovativi e performanti. Crediamo che investire in innovazione è uno dei requisiti più importanti per soddisfare i nostri clienti. L'innovazione ci permette di essere sempre all'avanguardia nel nostro settore. Riusciamo così ad offrire sistemi di finestre e chiusure esterne che possono avere diverse collocazioni anche in contesti diversi del living contemporaneo. L'esempio qui riportato è riferito ad un edificio residenziale in centro città ad alto risparmio energetico.

*Research and development has guided Sidel to excellent results which often anticipate market trends as we seek to satisfy our clients' needs, to improve our service and always offer innovative products from which to choose. We believe that investing in innovation is one of the most important requisites for satisfying our clients. Innovation permits us, in the work we do, to always be at the forefront of our industry. We offer five types of windows for our clients that distinguish themselves by their structural integrity, functionality and considerable beauty, adaptable to any architectural style and taste*











Molta importanza nella scelta delle finestre ovviamente riveste anche la tipologia di vetro. Per questo è possibile scegliere tra una vasta gamma di vetrate standard e speciali, con caratteristiche tecniche diversificate a seconda dell'utilizzo e della posizione dell'immobile. Sidel utilizza di standard già vetrate basso-emissive che garantiscono isolamento termico di base, è possibile scegliere però tra un'ampia gamma di vetrate maggiormente performanti e a seconda delle proprie esigenze, tra vetrate particolarmente isolanti dal punto di vista termico, oppure tra vetrate insonorizzanti per l'isolamento acustico, tra vetrate selettive per l'isolamento acustico e termico, tra vetrate antintrusione per garantire maggiore sicurezza.

*Sidel offers a wide choice of glazing that can be installed on our windows and doors besides the standard glass in order to offer different technical features according to the use and location. The glass from which to choose: insulated glass affords significant sound-proofing, safety glass, security glass, selective glass.*















Monoblocco serie Leader in meranti lamellare con vetrina verniciato di colore bianco e scuro inciso esterno verniciato RAL

Della stessa colorazione sono state realizzate anche delle persiane ad alette orientabili con chiusura a spagnoletta dal forte richiamo storico.

*Monobloc series Leader in meranti laminated window with white painted and carved dark exterior painted RAL. Same staining were also made to shutters adjustable fins closure tit strong historical reference.*



# Garanzia...nel tempo

## *Warranty... time*

Il nostro obiettivo è dare ai clienti prodotti che li soddisfano ma anche un servizio completo che li metta tranquilli per il futuro; perché non c'è soddisfazione più grande di ricevere un prodotto garantito nel tempo. Tutte le finestre Sidel sono coperte da garanzia convenzionale che si aggiunge alla normale garanzia previste per legge sul produttore. Noi della Sidel siamo sicuri che ogni prodotto manterrà nel tempo tutte le sue funzioni, ma siamo ancor più sicuri che in qualunque caso saremo sempre pronti ad intervenire.

Sul sito [www.sidelsrl.it](http://www.sidelsrl.it) troverai tutte le risposte alle tue domande, la faq per sciogliere i dubbi più importanti sull'acquisto e sull'uso delle finestre in legno, i moduli per richiedere assistenza e le coperture della garanzia Sidel.

Alla consegna dei serramenti verranno consegnati il certificato di garanzia, il kit nutrimento del legno, il manuale di uso e schede prodotto e le credenziali di accesso per l'area riservata del sito. Per ogni serramento è inoltre prevista l'indicazione della classe energetica dichiarata già in fase di acquisto e riportata sulla dichiarazione energetica.

*Our goal is to provide customers with products that will satisfy them but also with a comprehensive service that reassures them for the future, because there is no greater satisfaction than to receive a guaranteed product over time. All windows are covered with Sidel's standard warranty which adds to the normal statutory warranty on the manufacturer. In Sidel we are sure that every product will retain all of its functions over time, but we are even more confident that in any case we will always be ready to intervene.*

*[www.sidelsrl.it](http://www.sidelsrl.it) on the site you will find all the answers to your questions, to resolve the concerns and most important how to purchase and use of wooden window, modules for service and Sidel warranty details.*

*Upon delivery of the frames will be delivered the certificate of guarantee, the nourishment of the wood kit, operation manual and product data sheets but also credentials to access the reserved area of the site. For each window an energy class declaration is provided during the quoting or ordering process, which states the energy efficiency classification of the product.*





### 10 anni di Garanzia

Sicura della qualità promessa Sidel rilascia il Certificato di Garanzia valido 10 anni e la scheda prodotto all'atto della consegna, con tutte le informazioni necessarie e utili sul prodotto acquistato ed in particolare sui consigli per la corretta conservazione nel tempo. Tutti i prodotti riportano l'etichetta di riconoscimento ed hanno subito controlli severi prima della consegna. La garanzia volontaria, oltre quella di legge, è rilasciata su finestre in legno e legno-alluminio ed è valida alle condizioni riportate sul certificato. Scarica la guida completa e saprai come ricevere assistenza anche nei casi non coperti da garanzia

*Proud and sure of the final product, Sidel gives each client a ten year Guarantee Certificate and an information sheet about the product when it is delivered, as well as advice on how to best assure a long and healthy life for the new window or door.*



### Manuale uso del prodotto

Guida di riferimento ai prodotti Sidel; contiene i dati prestazionali ed energetici delle linee di prodotto, indicazione sulla fabbricazione del prodotto e sui materiali utilizzati, linee guida sull'uso improprio e l'uso corretto della finestra e dei suoi componenti. Una facile e veloce consultazione permette di conoscere gli impieghi più consigliati, le tipologie e le aperture, istruzioni e precauzioni all'uso; ed inoltre come areare i locali, i consigli sulla cura e il trattamento, una breve guida all'installazione e come risolvere le piccole problematiche quotidiane.

*Reference to Sidel products, contains performance and energy data of the each product line, indicating the manufacture procedure for the product and the materials used, guidelines on misuse and proper use of the window and its components. A quick and easy consultation allows to know the most recommended uses, types and openings, precautions and instructions for use, and also how to ventilate the premises, advice on care and treatment, a quick installation guide and how to solve small daily problems.*



### Kit nutrimento per legno

Ogni prodotto deve essere curato per conservare a lungo la bellezza e la funzionalità iniziali. Chi sceglie una finestra in legno ha saputo riconoscere ed apprezzare la qualità di un materiale nobile e naturale, che potrà durare a lungo. Sidel consegna gratuitamente il kit di nutrimento per il legno all'interno del quale sarà rilasciata una carta valore che dà accesso ad un'area riservata sul sito [www.sidel.it](http://www.sidel.it) dalla quale sarà possibile scaricare maggiori informazioni riguardante i vs. serramenti.

*The customer receives a kit for first maintenance containing the products suitable to nourish and prolongue the life of windows.*



### La cura del prodotto

Gli infissi in legno Sidel sono realizzati grazie all'ausilio di nuove tecnologie che ci permettono di evitare la manutenzione che un tempo poteva spaventare il consumatore.

Per mantenere vivi i nostri infissi in legno ci basterà compiere dei semplici gesti di pulizia ordinaria, così come puliamo i vetri, i divani, i mobili e tutti i nostri oggetti. E' importante dedicare pochi minuti alla pulizia delle finestre, per far sì che mantengano la loro bellezza inalterata nel tempo, perché il legno è un materiale che potrà durare per sempre se curato. Sidel ha progettato e realizzato un infisso in legno che grazie all'impiego dei migliori materiali e alle attrezzature produttive di avanguardia può durare molto a lungo ritardando notevolmente il bisogno di interventi radicale sulla vernice. Un infisso in legno non ha più bisogno infatti di interventi ripetuti e frequenti ma solo di pochi gesti di pulizia periodica.

*Sidel frames are made of wood and thanks to the new technologies it is possible to avoid the maintenance that once could scare the consumer.*

*To keep alive our wood frames we just make simple gestures of routine cleaning, as well as we clean the windows, sofas, furniture and all of our items. It's important to take a few minutes to clean the windows, to ensure that they maintain their beauty unaltered in time, because wood is a material that will last forever if cared for. Sidel has designed and built a wooden frame that thanks to the use of the best materials and state of the art production equipment can last for a long time significantly delaying the need for radical action on the paint. A wooden frame has no need in fact of repeated and frequent interventions, but only a few gestures of periodic cleaning.*

# Il cliente e l'assistenza

## *The client and assistance*

### **LA SUA SODDISFAZIONE È IL NOSTRO LAVORO**

I clienti Sidel possono contare su un'organizzazione aziendale ben collaudata che garantisce un rapporto costante in tutta la fase della preventivazione, nella scelta del serramento più adatto alle esigenze da soddisfare, nella vendita, nella consegna dei prodotti e nel post-vendita.

Un'attenzione molto particolare è dedicata alla preparazione e all'imballo delle pedane e al trasporto in tutta Italia, perché si tratta di una fase molto delicata in cui i serramenti devono viaggiare sicuri ed arrivare puntuali sul luogo di consegna. Ogni serramento viene protetto con cartoni rigidi sugli angoli e distanziatori che lo proteggono dagli urti, vengono poi sigillati e bloccati sulle pedane in ferro, più resistenti e adatte alla movimentazione, con airfilm.

Ogni prodotto riporta un'etichetta di riconoscimento che fornisce informazioni relative al singolo pezzo, dai materiali ed accessori utilizzati fino al riferimento per la dislocazione sui piani. I servizi e le attenzioni di Sidel non finiscono qui e prevedono un servizio assistenza qualificato pronto ad intervenire con propri tecnici qualora ce ne fosse bisogno e a dare tutto il supporto tecnico necessario.

### **OUR CLIENTS' SATISFACTION IS OUR WORK**

*I sidel clients can count on a professional organisation which has been tested and guarantees full assistance in all phases: from cost estimates, the choice of frame which best suits the needs of the client, the sale itself, on-time delivery and after-sales assistance.*

*Great care is taken in the packaging and preparation for shipping and transport all over Italy. It being one of the most delicate phases, we make sure the new product travels safely and arrives as promised to its destination. Each item is protected with proper protective corner pieces and separators which protect it from shock, they are sealed and fixed onto metal braces, more resistant and adapted to movement, with airfilm.*

*Each of the items transported is labeled so that it can be easily recognised, from the material and accessories included, to instructions on where the item should be placed at destination. Sidel's service does not end here! Qualified assistance is available to intervene with technical support whenever needed.*





L'intera gamma dei prodotti Sidel è anche realizzabile su misura e personalizzabile secondo le vostre esigenze e i vostri desideri. Per maggiori informazioni è possibile consultare il sito internet [www.sidelsrl.it](http://www.sidelsrl.it); al suo interno troverete tutti gli approfondimenti necessari e i cataloghi completi delle linee di prodotto da scaricare, per una rapida consultazione. Nell'ottica di un continuo miglioramento e della ricerca dell'eccellenza, Sidel si riserva di apportare modifiche e variazioni estetiche e funzionali alla gamma dei suoi prodotti senza preavviso.

*The entire range of Sidel products also can be made to measure and personalised according to your needs and desires. For more information, please go to [www.sidelsrl.it](http://www.sidelsrl.it). You will find all the information you need, plus a complete catalogue of product lines that you can download for quick reference. Nevertheless, yet true to our continued commitment to improvement and excellence, Sidel reserves the right to make aesthetic modifications and/or functional changes to its product range.*

SIDEL s.r.l. Serramenti in legno - tel. +39 0975 91093 r.a. - fax +39 0975 91437 - [info@sidelsrl.it](mailto:info@sidelsrl.it)





